

BRUKERVEILEDNING

MED SELVHJELP OG FEILSØKINGSVEILEDNING



WAGNER



HUSK!

Ha vann i beholderen før du starter maskinen, og sprøyt gjerne med vann først for å bli kjent med maskinen.

HEA

Kompatibel med alle
tilbehør til HEA.

TILBEHØR

DYSE TIL HEA

Dyse som passer til Control 150 og Control Series Pro 250M, 350M, 250R og 350R.



DYSEFORLENGER INKL. DYSE

Dyseforlenger for å sprøytemale vanskelig tilgjengelige flater. Brukes også til tak, høye vegger og terrasser, slik at du ikke trenger å strekke eller bøye ryggen. Passer til Control Series Pro 250M, 350M, 250R og 350R.

SPRØYTEPISTOL CONTROL PRO

Sprøytepipistol som passer til Control Series Pro 150M, 250M, 350M, 250R og 350R.



FILTER 2-PK

Filter som passer til Airless Sprayer Plus, Project Pro 117/119, PowerPainter 60/90, Control Pro 250/350 M og 250/350R.

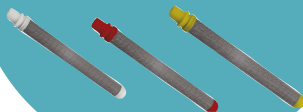

DYSEHOLDER

Passer til Control Series Pro 150M, 250M, 350M, 250R og 350R.



PROBLEM

ÅRSAK

TILTAK

Sprøyteapparatet starter ikke.	<ol style="list-style-type: none">1) Strømpluggen er ikke tilkoblet.2) PÅ/AV-bryteren står på AV.3) Sprøyteapparatet slår seg av fordi det fortsatt er trykk. 4) Det er ikke strøm i stikkkontakten.5) Skjøtekabelen er skadet eller har for lavt ledningstverrsnitt.6) Motoren er defekt.	<ol style="list-style-type: none">1) Sett inn strømpluggen.2) Sett PÅ/AV-bryteren i PÅ-posisjon.3) Motoren slås PÅ og AV under sprøytingen avhengig av trykkbehovet. Dette er et normalt forløp. Fortsett med sprøytingen.4) Kontroller strømtilførselen nøye.5) Skift ut skjøteledningen.6) Lever sprøyteapparatet til en Wagner- autorisert kundebehandler.
Sprøyteapparatet starter, men suger ikke inn maling når PRIME/SPRAY -bryteren settes i PRIME-posisjonen.	<ol style="list-style-type: none">1) Apparatet er ikke avluftet eller lekker.2) Tanken er tom.3) Apparatet står ikke på gulvet.4) Innsugsfilteret er tilstoppet.5) Innsugs- eller utløpsventilen er fastklemt. 6) Innsugsventilen er slitt eller skadet.7) PRIME/SPRAY-ventilen er tilstoppet.	<ol style="list-style-type: none">1) Forsøk å avluften apparatet på nytt.2) Etterfyll tanken.3) Sett apparatet på gulvet.4) Rengjør innsugsfilteret.5) Rengjør innsugs- og utløpsventilene og erstatt slitte deler. Innsugsventilen er eventuelt tilstoppet av gamle malingrester. Trykk på lasken på innsugsfilteret for å løsne. 6) Sett inn innsugsventilen igjen.7) Lever sprøyteapparatet til en Wagner- autorisert kundebehandler.
PRIME/SPRAY-ventilen står på SPRAY og det flyter stoff gjennom returslangen.	<ol style="list-style-type: none">1) PRIME/SPRAY-ventilen er tilsmusset eller slitt.	<ol style="list-style-type: none">1) Lever sprøyteapparatet til en Wagner- autorisert kundebehandler.

PROBLEM

ÅRSAK

TILTAK

Sprøyteapparatet suger inn maling, men med en gang trekkspaken på pistolen betjenes, faller trykket.	<ol style="list-style-type: none">1) Sprøytedysen er slitt.2) Innsugsfilteret er tilstoppet.3) Pistol- eller sprøytedysefilteret er tilstoppet. 4) Malingen er for tykktflytende eller grov.5) Utløpsventilsettet er tilsmusset eller slitt.6) Innsugsventilsettet er skadet eller slitt.	<ol style="list-style-type: none">1) Erstatt sprøytedysen med en ny dyse.2) Rengjør innsugsfilteret.3) Rengjør eller erstatt med egnet filter. Reservefilter må alltid være tilgjengelig.4) Fortynn malingen eller sil den av.5) Rengjør eller erstatt utløpsventilsettet.6) Sett inn innsugsventilen igjen.
Sprøytepistolen lekker.	<ol style="list-style-type: none">1) De innvendige delene av pistolen er slitt eller tilsmusset.	<ol style="list-style-type: none">1) Lever sprøyteapparatet til en Wagner- autorisert kundebehandler.
Dyseholderen lekker.	<ol style="list-style-type: none">1) Sprøytedysen er ikke montert på korrekt måte.2) En pakning er slitt.	<ol style="list-style-type: none">1) Kontroller dyseholderen og sett den eventuelt sammen på korrekt måte.2) Skift pakningen.
Sprøytepistolen spruter ikke.	<ol style="list-style-type: none">1) Sprøytedysen eller pistolfilteret er tilstoppet.2) Sprøytedysen står i CLEAN-posisjon (rengjøring).3) PRIME/SPRAY-bryteren er ikke vridd til WWSPRAY-posisjonen.	<ol style="list-style-type: none">1) Rengjør sprøytedyse- eller pistolfilteret. Se Fjern tilstoppingen i sprøytedysen.2) Still sprøytedysen i SPRAY-posisjonen.3) Vri PRIME/SPRAY-bryteren til SPRAY-posisjonen.
Sprøytebildet har skygger eller striper.	<ol style="list-style-type: none">1) Pistol, sprøytedyse eller innsugsfilteret er tilstoppet.2) Sprøytedysen er slitt.3) Malingen er for tykk.4) Trykkfall.	<ol style="list-style-type: none">1) Rengjør filteret og sil av malingen.2) Skift sprøytedysen.3) Fortynn malingen.4) Se årsaker og avhjelpingstiltak under problem C.

VELG RIKTIG Dyse & Filter

BESKRIVELSE	DYSE	FILTER	TRYKK
Passer til mindre malingsoppgaver. Smalt sprøytebilde gjør at det passer til lister og fôringer, samt f. eks. oljer.	211	RØD	2
Passer til maling av f. eks. dører og gjerder. Passer også til oljer, oljebeiser, terrassebeiser. Inkludert i kjøpet.	311	RØD	2
Passer til noe større malingsoppgaver enn dyse 311. Best for erfarne sprøytemalere på grunn av økt malingsmengde = større mulighet for sig.	313	RØD	2
Se beskrivelse for 313, men bredere spraybredde.	413	RØD	3
Passer til litt enklere veggmaling.	515	GUL	3
Passer til vegg- og takmaling både innen- og utendørs. Inkludert i kjøpet.	517	HVIT	4-5
Passer til større vegg- og takmalings oppgaver både innen- og utendørs.	619	HVIT	5

HVORDAN VELGE DYSE?

SPRØYTBREDDE/SPRØYTEBILDE

Se eksempel i den gule boblen: Tallet 5 tilsvarer en vinkel på 50 grader. Multipliser det første sifferet med 5 for å finne sprøytebredden på en avstand på 30 cm fra veggen. $5 \times 5 = 25$ cm

PRODUKTER BEREGNET FOR SPRØYTING	ANBEFALINGSVERDIER
BEIS	UFORTYNNET
LAKK, OLJE OG TERRASSEBEIS	UFORTYNNET
INTERIØR- OG EKSTERIØRMALINGER	SKAL NORMALT IKKE TYNNES, EVT. MAKS 10 %
STANDARD VEGGMALINGER	SKAL NORMALT IKKE TYNNES, EVT. MAKS 10 %

MALINGSMENGE BESTEMMES AV HULLSTØRRELSEN

Dysenummeret indikerer malingsmengden. 17 tilsvarer 0,017 tommer eller 0,43 mm

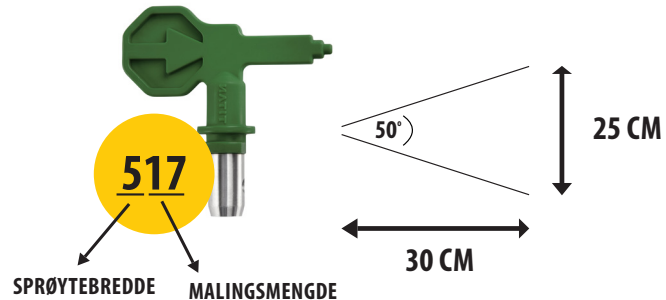

SERVICE- OG REKLAMASJONSHÅNTERING

Kontakt Orkla House Care kundeservice på +47 225 44 019
eller send en e-post til info@orkla.no