

WAGNER

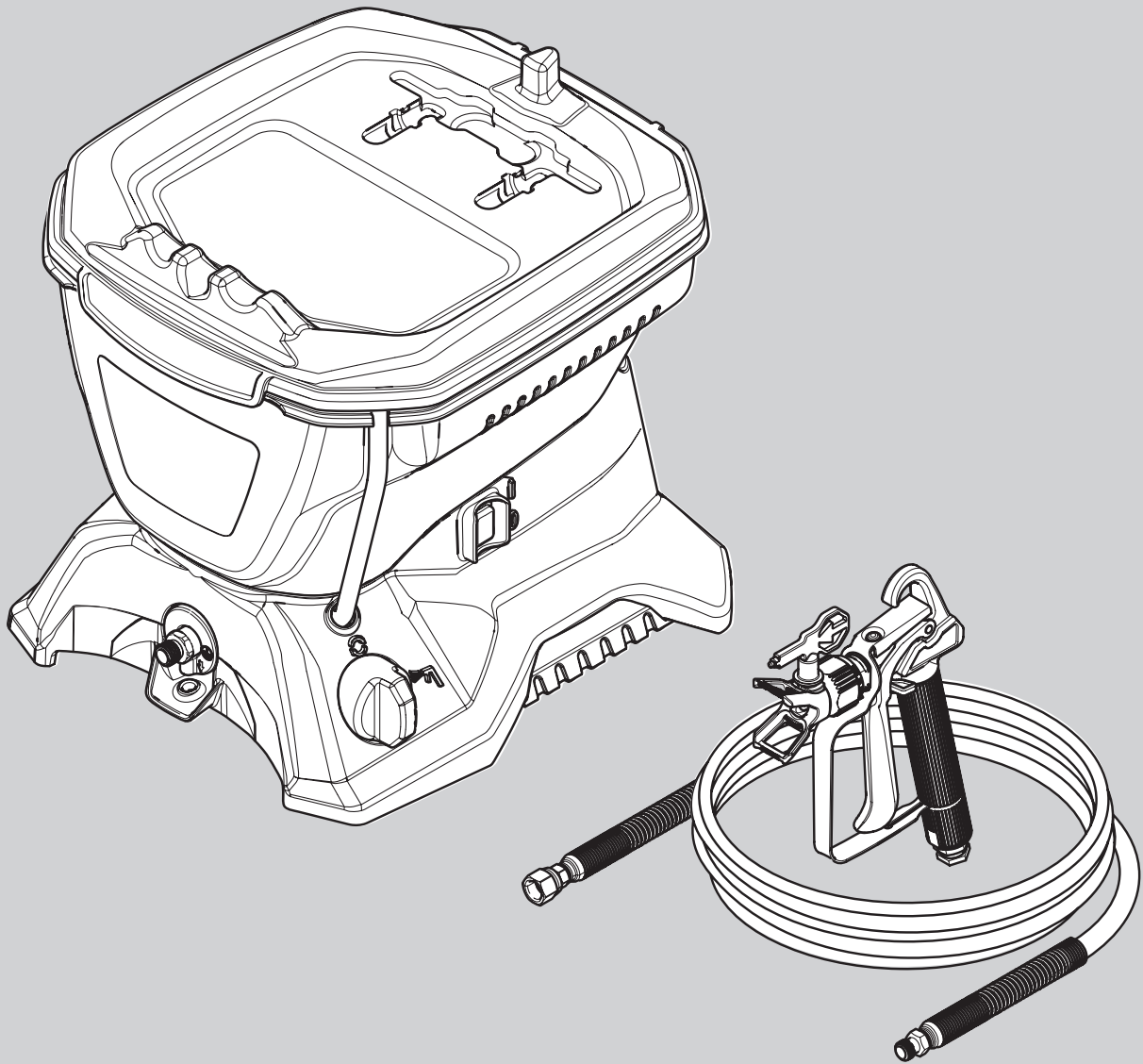

CONTROL 150 M

HIGH PERFORMANCE AIRLESS SPRAYER

OVERSÆTTELSE AF DEN ORIGINALE DRIFTSVEJLEDNING

ÖVERSÄTTNING AV ORIGINAL-DRIFTSINSTRUKTIONEN

OVERSETTING AV DEN ORIGINALE BRUKSANVISNINGEN

DK S NOR



! IKKE TIL ERHVERVSMÆSSIG BRUG !
! EJ FÖR KOMMERSIELLT BRUK !
! IKKE FOR ERVERVSMESSIG BRUK!

Advarsel!

Pas på risikoen for tilskadekomst ved injektion!
Airless-anlæg udvikler et ekstremt højt sprøjtetryk .



Far e

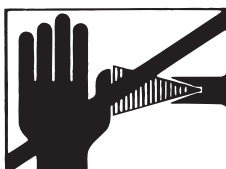

1

Bring aldrig fingre, hænder eller andre legemsdele i berøring med sprøjtestrålen!
Ret aldrig pistolen mod Dem selv, andre personer og dyr.
Brug aldrig pistolen uden berøringsværn.

En sprøjtekvæstelse må aldrig behandles som et harmløst snitsår. Ved hudlæsioner på grund af coatingmateriale eller opløsningsmiddel skal man straks opsøge en læge for at få en hurtig, faglig korrekt behandling. Informer lægen om det benyttede coatingmateriale eller opløsningsmiddel.

2

Hver gang anlægget sættes i gang, skal nedenstående punkter overholdes i henhold til driftsvejledningen:

1. Defekte apparater må ikke benyttes.
2. Pistolen skal sikres med sikringshåndtaget på pistolen.
3. Netti slutningens jordforbindelse skal kontrolleres.
4. Kontroller højtryksslansens og sprøjtepistolens tilladte driftstryk.
5. Alle forbindelsesdele skal kontrolleres for utætheder.

3

Instruktionerne vedrørende regelmæssig rengøring og vedligeholdelse af anlægget skal nøje overholdes.

Inden påbegyndelse af alle arbejder på anlægget samt ved enhver pause i arbejdet skal følgende regler være overholdt:

1. Pistolen og slangen skal aflastes for tryk.
2. Pistolen skal sikres med sikringshåndtaget på pistolen.
3. Sluk for apparatet.

Sæt sikkerheden i højsædet!

Tillykke med købet af din højtryks WAGNER-sprøjte pistol.

Læs omhyggeligt denne vejledning, før du tager udstyret i brug, ogktionerne. Opbevar vejledningen og sikkerhedsinstruktionerne et sikkert sted.

Du har købt et kvalitetsprodukt, der kræver omhyggelig vedligeholdelse og pleje for at fungere perfekt.

Vigtigt! Efter brugen skal udstyret rengøres.

Manglende rengøring af udstyret kan føre til fejlfunktion! Ved fejl forårsaget af snavs indfris garantikrav ikke.

I tilfælde af fejlfunktion kontrolleres det rengjorte udstyr igen, før det sendes til serviceafdelingen.

Forklaring af de anvendte symboler

 Fare	Angiver en umiddelbart truende fare. Hvis denne ikke undgås, kan det medføre døden eller meget alvorlige kvæstelser.
	Angiver gode råd ved anvendelsen samt andre særligt nyttige henvisninger.
	Bær altid egnet høreværn under arbejdet.
	Bær altid egnet åndedrætsværn under arbejdet.
	Bær altid egnede beskyttelsehandsker under arbejdet.

Generelle sikkerhedsanvisninger

ADVARSEL! Læs alle sikkerhedsinformationer og anvisninger. Forsømmelser ved overholdelsen af sikkerhedsinformationerne og de anførte anvisninger kan forårsage elektrisk stød, brand og/eller alvorlig tilskadekomst. Ordet "elværktøj" bruges i det efterfølgende om elnet-drevet elværktøj (med netledning) og batteridrevet elværktøj (uden netledning).

1. Arbejdspladssikkerhed

- Hold dit arbejdsområde rent og sørg for god belysning.** Uorden eller ikke-belyste arbejdsområder kan føre til ulykker.
- Undlad at arbejde med apparatet i områder med eksplosionsfare, hvor der befinder sig brændbare væsker, gasser eller støv.** Elværktøjer danner gnister, der kan antænde støv eller dampe.
- Sørg for, at der ikke er børn eller andre personer i nærheden under arbejde med elværktøjet.** Hvis du bliver distraheret i arbejdet, kan du risikere at miste kontrollen over apparatet.

2. Elektrisk sikkerhed

- Apparatets tilslutningsstik skal passe i stikdåsen. Stikket må ikke ændres på nogen måde. Brug ikke adapterstik sammen med jordforbundne apparater.** Uforandrede stik og passende stikdåser reducerer risikoen for elektriske stød.
- Undgå kropskontakt med jordforbundne overflader som rør, varmeapparater, komfurer og køleskabe.** Der er forhøjet risiko for elektriske stød, når din krop er forbundet til jord.
- Sørg for, at apparatet ikke udsættes for regn eller fugt.** Hvis der trænger vand ind i et elektrisk apparat, forøges risikoen for et elektrisk stød.
- Undlad at bære eller ophænge apparatet i ledningen og at trække i ledningen for at trække stikket ud af stikkontakten.** Hold ledningen væk fra varme, olie, skarpe kanter og apparatets bevægelige dele. Beskadigede ledninger eller sammenviklede ledninger øger risikoen for elektriske stød.
- Når du arbejder med et el-værktøj udendørs, skal du anvende en forlængerledning, som også er egnet til udendørs brug.** Hvis du bruger en forlængerledning, der er egnet til udendørs brug, reduceres risikoen for elektriske stød.
- Hvis det ikke kan undgås at bruge apparatet i fugtige omgivelser, skal du anvende et HFI-relæ.** Brugen af et HFI-relæ forhindrer risikoen for et elektrisk stød.

3. Personlig sikkerhed

- Vær opmærksom på, hvad du foretager dig, og udvis almindelig sund fornuft, når du arbejder med elværktøj.** Undlad at bruge apparatet, når du er træt, eller hvis du er påvirket af narkotika eller alkohol eller har taget medicin. Ét øjeblik uopmærksomhed ved brugen af apparatet kan medføre alvorlige skader.
- Bær personligt beskyttelsesudstyr og altid en beskyttelsesbrille.** Brug af personligt beskyttelsesudstyr som støvmaske, skridsikre sikkerhedssko, beskyttelsehjelm eller høreværn - afhængigt af værktøjstype og brugen af værktøjet - reducerer risikoen for skader.
- Undgå utilsigtet idrifttagning. Sørg for, at kontakten står på "FRA", før du sætter stikket i stikkontakten.** Hvis du har fingeren på kontakten, når du bærer apparatet, eller når du slutter apparatet til elnettet, kan det medføre ulykker.
- Fjern indstillingsværktøjer eller skruenøgler, før du tænder for apparatet.** Et værktøj eller en nøgle, der befinder sig i en roterende del af apparatet, kan medføre personskafer.
- Undgå en unormal kropsholdning. Sørg for, at**

apparatet står sikkert, og sørg for, at ligevægten opretholdes. På den måde kan du bedre kontrollere apparatet i uventede situationer.

f) Sørg for at have tøj på, der passer til omstændighederne. Bær ikke løstsiddende tøj og smykker. Hold hår, tøj og handsker væk fra bevægelige dele. Bevægelige apparatdele kan gribe fat i løstsiddende tøj, smykker og langt hår.

g) Dette apparat er ikke beregnet til at blive betjent af personer (herunder også børn) med reduceret fysisk, sensorisk eller mental formåen eller med manglende erfaring og/eller viden. Disse personer skal af hensyn til deres egen sikkerhed have instruktion i betjeningen eller få hjælp af en kvalificeret person. Børn skal være under opsyn for at sikre, at de ikke leger med apparatet.

h) Vær aldrig for sikker, når du håndterer elektronisk værktøj, og overhold altid dets sikkerhedsbestemmelser, også selv om du efter lang tids brug er fortrolig med værktøjet. Uforsigtig håndtering kan på en brøkdels af et sekund medføre alvorlige kvæstelser.

4. Vær forsigtig, når du arbejder med elværktøj

a) Undlad at overbelaste apparatet. Brug den type elværktøj, der er beregnet til det pågældende arbejde. Hvis du bruger det rigtige elværktøj, arbejder du bedre og mere sikkert i det angivne effektområde.

b) Undlad at bruge elværktøjet, hvis dets kontakt er defekt. Et elværktøj, der ikke længere kan tændes eller slukkes, er farligt og skal repareres.

c) Træk stikket ud af stikkontakten, før du foretager indstillinger på apparatet, skifter tilbehørsdele eller lægger apparatet væk. På den måde sikrer du, at apparatet ikke starter utilsigtet.

d) Sørg for at opbevare elværktøjet uden for børns rækkevidde, når det ikke bruges. Du må ikke lade personer, der ikke er fortrolige med apparatet eller ikke har læst disse anvisninger, bruge apparatet. Elværktøjer er farlige, hvis de bruges af personer, der ikke har erfaring med at bruge dem.

e) Vedligehold apparatet omhyggeligt. Kontrollér, om apparatets bevægelige dele fungerer korrekt og ikke sidder fast, om der er dele, der er gået i stykker eller på anden vis er defekte, så apparatets funktion er forringet. Sørg for, at beskadigede dele repareres, før apparatet anvendes. Mange ulykker skyldes dårligt vedligeholdte elværktøjer.

f) Brug elværktøj, tilbehør, indsatsværktøj osv. i overensstemmelse med disse anvisninger og som foreskrevet for det pågældende apparat. Udfør arbejdet i overensstemmelse med arbejdsbetingelserne og de aktiviteter, der skal udføres. Brug af elværktøj til andet end det, værktøjet er beregnet til, kan føre til, at der opstår farlige situationer.

g) Sørg for, at håndtag og gribeflader er tørre, rene og fri for olie og fedt. I en uventet situation er våde, snavsede eller fedtede håndtag og gribeflader ikke sikre at betjene eller kontrollere.

5. Service

a) Apparatet må kun repareres af kvalificerede fagfolk og kun med originale reservedele. På den måde sikres det, at apparatets sikkerhed ikke på nogen måde forringes.

b) Hvis apparatets tilslutningsledning bliver beskadiget, skal den udskiftes af producenten eller kundeservice eller en tilsvarende kvalificeret person, så eventuelle farer undgås.

Helbredsbeskyttelse



Fare

Vigtigt! Brug åndedrætsværn: Farvetåge og opløsningsmiddeldampe er sundhedsskadelige. Arbejd kun i godt ventilerede rum eller ved kunstig ventilation. Det anbefales at bære arbejdstøj, beskyttelsesbriller, høreværn og handsker.

Brandbare coatingmaterialer



Fare

Sprøjtetasterne må ikke bruges til sprøjtning af brandbare stoffer.

Eksplodingsbeskyttelse



Fare

Apparatet må ikke benyttes på steder, som hører ind under eksplodingsbeskyttelsesforordningen.

Eksplodings- og brandfare ved sprøjtearbejder på grund af antændingskilder



Fare

Der må ikke befinde sig antændingskilder i omgivelsen, f.eks. åben ild, rygning af cigaretter, cigarer, piber, gnister, glødende tråde, varme overflader osv.

Elektrostatisk opladning (gnist- eller flammedannelse)



Fare

På grund af coatingmaterialets strømningshastighed ved sprøjtningen kan der under visse omstændigheder forekomme elektrostatisk opladning ved apparatet. Disse kan medføre gnist- eller flammedannelse ved afladningen. Derfor er det nødvendigt, at apparatet altid er jordet over den elektriske installation. Tilslutningen skal foretages over en forskriftsmæssigt jordet beskyttelseskontakt-stikdåse.

Ventilation

For at undgå brand- og eksplosionsfare samt skader på helbredet ved sprøjtearbejde skal der altid sørges for en god naturlig eller kunstig ventilation.

Sikring af apparat og sprøjtepistol

Alle slanger, monteringer og filterdele skal sikres før spraypumpen betjenes. Dele, som ikke er sikrede, kan udskydes med stor kraft eller lække en flydende strøm under højtryk, som kan forårsage alvorlig tilskadecomst. Ved montering eller afmontering af dysen samt ved arbejdsafbrydelser skal sprøjtepistolen altid sikres.

Sprøjtepistolens tilbagestød



Fare

Ved et højt driftstryk bevirker udløsningen af aftræksbøjlen en tilbagestødkraft på op til 15 N.

Hvis De ikke er forberedt på det, kan hånden blive stødt tilbage, eller De kan miste ligevægten. Dette kan medføre kvæstelser. En konstant belastning på grund af dette tilbageslag kan medføre varige skader på helbredet.

Max. driftstryk

Driftstrykket for sprøjtepistolen, sprøjtepistoltilbehøret og højtryksslangen må ikke ligge under det maksimale driftstryk på 110 bar (11 MPa), som er angivet på apparatet.

Coatingmateriale

Vær opmærksom på farer, som det sprøjtede stof kan forårsage, og læs mærkaterne på beholderne eller producentens anvisninger vedrørende brug af produktet.

Undlad at sprøjte med stoffer, hvis brugsrisici ikke er kendte.

Højtryksslange (sikkerhedshenvisning)



Fare

Pas på, fare for personskade ved injektion! Der kan opstå utætheder i højtryksslangen som følge af slid, kinkning og u hensigtsmæssig anvendelse. Gennem en utæthed kan der sprøjtes væske ind i huden.

Kontroller højtryksslangen hver gang inden brugen.

Udskift straks en beskadiget højtryksslange.

Reparer aldrig selv en defekt højtryksslange!

Undgå kraftig bøjning eller skarpe knæk, mindste bøjningsradius er ca. 20 cm.

Kør ikke over højtryksslangen, og beskyt den mod skarpe genstande og kanter.

Træk aldrig i højtryksslangen for at flytte apparatet.

Sno ikke højtryksslangen.

Læg ikke højtryksslangen i opløsningsmiddel. Tør kun

ydersiden med en våd klud.

Læg højtryksslangen sådan, at ingen kan falde over den. Sprøjtepistolens og højtryksslansens elektrostatiske opladning afledes over højtryksslangen. Derfor skal den elektriske modstand mellem højtryksslansens tilslutninger være lig med eller mindre end 197 k Ω /m (60 k Ω /ft.).



Af hensyn til funktion, sikkerhed og levetid bør der udelukkende anvendes originale højtryksslanger og sprøjtedyser fra Wagner. Se „Reservedelsliste“ vedrørende en oversigt.



Når højtryksslanger bliver gamle, stiger risikoen for beskadigelser. Wagner anbefaler at udskifte højtryksslangen efter 6 år.

Tilslutning af apparatet

Tilslutningen skal ske via en forskriftsmæssigt jordet sikkerhedskontaktstikdåse. Tilslutningen skal være forsynet med en fejlstrømsbeskyttelsesanordning INF \leq 30 mA.

Opstilling af apparatet



Fare

Ved arbejde indendørs: Der må ikke dannes opløsningsmiddelholdige dampe i nærheden af apparatet. Apparatet opstilles på den side, der vender væk fra sprøjteemnet. Hold en minimumsafstand på 5 m mellem apparatet og sprøjtepistolen.

Ved arbejde udendørs: Der må ikke drive opløsningsmiddelholdige dampe hen til apparatet. Tag hensyn til vindretningen. Opstil apparatet, så der ikke kommer opløsningsmiddelholdige dampe hen til apparatet og udfældes der. Hold en minimumsafstand på 5 m mellem apparatet og sprøjtepistolen.

Vedligeholdelse og reparation



Fare

Inden alle arbejder på apparatet skal trykket tages af og netstikket tages ud af stikkontakten.

Rengøring af apparatet



Fare

Fare for kortslutning på grund af indtrængende vand!

Afsprøjt aldrig apparatet med en højtryks- eller damp-højtryksrens.

Rengøring af apparatet med opløsningsmiddel



Fare

Ved rengøring af apparatet med opløsningsmiddel må der ikke sprøjtes eller pumpes ned i en beholder med en lille åbning (spunshul). Fare på grund af dannelse af en eksplosiv gas-/luftblanding. Beholderen skal være jordet. Anvend ikke brandbare materialer til rengøring.

Jording af sprøjteobjektet

Det sprøjteobjekt, som skal behandles, skal være jordet.



Hvis der samler sig væske i depotet under udblæsningsventilen, er det muligt, at der er hul i kolbetætningen. Ved fortsat anvendelse kan det medføre, at væsken løber ud, og at der kommer urenheder ind i apparatet.

Brugbare materialer

- Dispersions- og latexmalinger til brug indendørs.
- Lak og lasurer indeholdende vand og opløsningsmidler. Lakfarver, olier, skillemidler, kunstharpikslakker, pvc-lakker, forlakker, grundlakker, fyldstoffer og rustbeskyttelsesmaling.

Uegnede materialer

- Materialer indeholdende stærkt slibende bestanddele, facademaling, lud og syreholdige coatingmaterialer.
- Brandbare coatingmaterialer. Materialer, der indeholder acetone eller nitrofortynding.

Anvendelsesområde

Overfladebehandling af vægge indendørs samt små og middelstore emner udendørs (som f.eks. havehegn, garageporte etc.).

Må ikke anvendes erhvervsmæssigt.

Tekniske data

Spænding	230V, 50 Hz
Strømforbrug	350 W
Beskyttelsesklasse	I
Maksimumtryk	11 MPa (110 bar)
Flowhastighed ved 69 bar (0 bar)	0,9 l/min (2,0 l/min)
Maksimumtemperatur for sprøjtematerialet	43°C
Lydtryksniveau* Usikkerhed	78 dBA K= 4 db
Lydtryksydelse* Usikkerhed	91 dBA K= 4 db
Vibrationsniveau** Usikkerhed	3,8 m/s ² K = 1,5 m/s ²
Maksimal rumtemperatur	40°C
Pumpesystem	stempelpumpe
Volumen for øverste beholder, maks.	5,5 l
Maks. dysestørrelse	515 HEA
Maks. slangelængde	22,5 m
Egenvægt (pumpe, slange, sprøjtepistol)	4,1 kg

*Målt i henhold til EN 50580

**Målt i henhold til EN 60745-1

Oplysninger om svingningsniveau

Det angivne svingningsniveau er målt i henhold til en normeret testprocedure og kan anvendes til sammenligning af elektroværktøj.

Svingningsniveauet tjener også til en indledende vurdering af svingningsbelastningen.

OBS! Svingningsemissionsværdien kan adskille sig fra den angivne værdi under den faktiske benyttelse af elektroværktøjet, afhængigt af den måde, elektroværktøjet anvendes på. Til beskyttelse af den person, der betjener værktøjet, er det nødvendigt at fastlægge sikkerhedsforanstaltninger, der hviler på en vurdering af udsættelsen for risici under de faktiske betingelser for benyttelsen (i denne forbindelse skal der tages hensyn til alle dele af driftscyklussen, f.eks. tidspunkter, hvor der er slukket for elektroværktøjet, og tidspunkter, hvor der ganske vist er tændt for det, men hvor det kører uden belastning).

Mærkatens og produktionskoden er på apparatets underside.

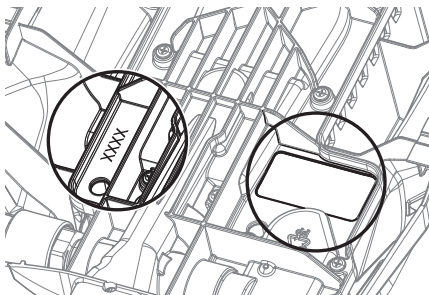

Dele

- Sprøjtepistol med filter
- Sprøjtedyseenhed
- 7,5 m lang højtryksslange

Værktøj, der skal bruges til samling

- To universalskruenøgler.

ADVARSEL

Tilslut ikke enheden, før installationen er fuldført.

Kontrollementer og funktioner

Afbryder	Afbryderen tænder og slukker for enheden (O = slukket, I = tændt)
Sprøjtepistol	Sprøjtepistolen kontrollerer afgivelsen af væsken, der pumpes.
Sprøjteslange	Sprøjteslangen forbinder pistolen med pumpen.
Returrør	Væske sendes tilbage via returrøret til tanken under spænding.
PRIME/SPRAY-greb	PRIME/SPRAY-grebet dirigerer væske til sprøjteslangen, når det er stillet på SPRAY, eller til returrøret, når det er stillet på PRIME.

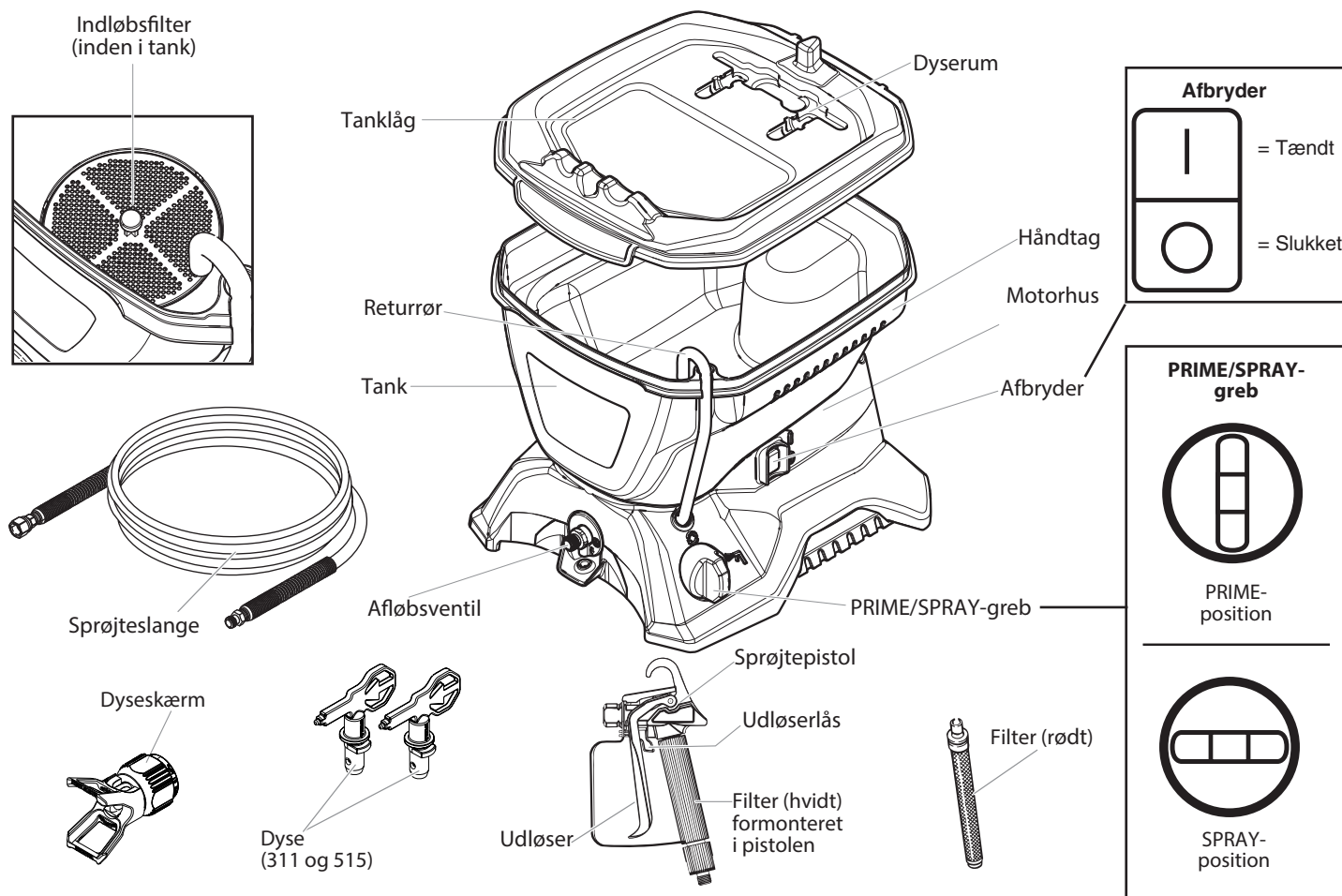

Samling

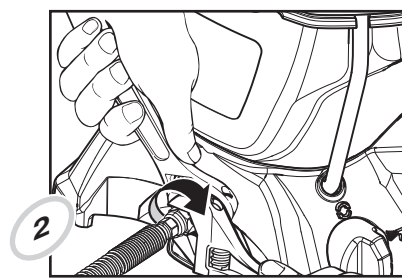
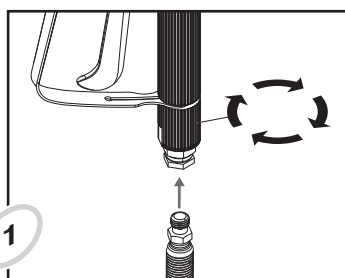

Sæt slangens tynde ende på sprøjtepistolen, og fastgør slangen på pistolen. Spænd gevindtet omhyggeligt med en skruenøgle.

Drej slangens andet gevind på slangetilslutningen. Brug en skruenøgle til at holde slangetilslutningen, og spænd slangen med en anden skruenøgle.

Fitering af maling

Det anbefales at filtrere malingen før sprøjtning for at undgå for tidlig tilstopning af dyse og filter. Følg producentens anbefalinger.

Vælg dyse og pistolfilter

Brug det rigtige pistolfilter ud fra den anvendte dysestørrelse.

Dysestørrelse	Maling	Filter
311	Til tynde materialer såsom: Acrylmalinger, grundmalinger, træbejdser...	Rødt
515	Til tykke materialer såsom: Emulsioner til indendørs brug, plastmalinger, hulrumstætningsmidler...	Hvidt

Låsning og åbning af pistolen



Lås altid udløseren, når sprøjtedysen monteres, eller når sprøjtepistolen ikke bruges.

Låsning af pistolen

Pistolen er sikret, når udløserlåsen er vinkelret på udløseren i den ene eller anden retning.

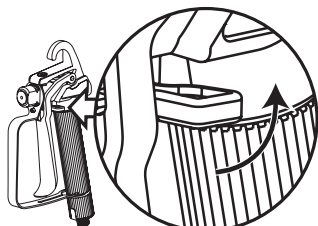

Åbning af pistolen

Pistolen låses op ved at dreje udløserlåsen, så den flugter med udløseren.

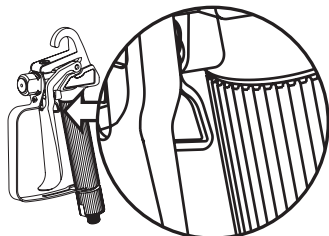

Tilslutning af sprøjten

- 1) Kontroller, at afbryderen er slået fra.
- 2) Tilslutningen skal foretages vha. en stikkontakt, der har korrekt jordforbindelse.

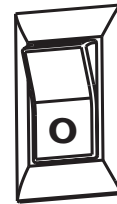

Trykudligningsprocedure

⚠ ADVARSEL

Sørg for at følge trykudligningsproceduren, når enheden afbrydes AF EN HVILKEN SOM HELST GRUND. Denne procedure bruges til at udligne trykket fra sprøjteslangen.

- 1) Lås sprøjtepistolen, og drej afbryderen til slukket position.
- 2) Drej PRIME/SPRAY-grebet til PRIME.
- 3) Lås sprøjtepistolen op, og udløs den på et stykke træ eller karton.
- 4) Lås sprøjtepistolen.

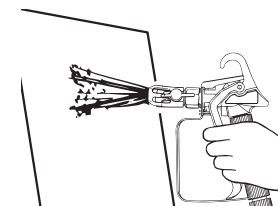
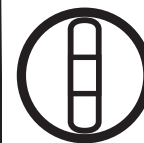
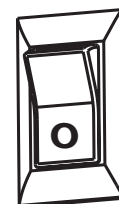

Tørlob

⚠ FORSIGTIG

Drift uden væske medfører øget slitage og beskadiger pumpen.

Anlægget må under ingen omstændigheder køre tørløb i længere tid end 30 sekunder.

Gør pumpen driftsklar

- 1) Sørg for, at indløbsfilteret er på plads inde i tanken. Hvis ikke, trykkes det på plads som vist.
- 2) Tryk én gang på knappen på filteret. Herved sikres den korrekte funktion af indløbsventilen.

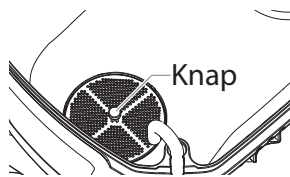

Det anbefales først at gennemføre følgende skridt med vand for at kontrollere, om systemet og alle tilslutninger er tætte.

- 3) Fyld tanken med det materiale, du vil sprøjte med. Overskrid ikke opfyldningslinjen som vist.

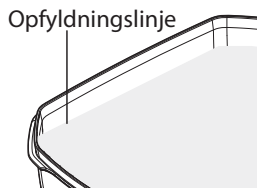

- 4) Drej PRIME/SPRAY-grebet til PRIME.

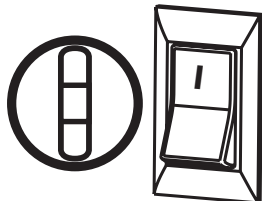

- 5) Tilslut sprøjten, og drej afbryderen til tændt position.

- 6) Kontroller, at materialet flyder gennem returslangen.
- 7) Sluk pumpen.

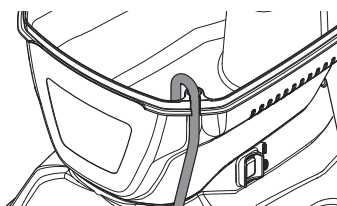

Sæt låget på, mens apparatet er i drift. Låget lukker ikke lufttæt. Derfor må apparatet ikke tippes, når det er blevet fyldt.

Ansugning af materialet

Gennemfør følgende skridt, uden at sprøjtedysen er fastgjort på pistolen.

- 1) Lås sprøjtepistolen op, og drej PRIME/SPRAY-grebet til PRIME.



- 2) Udløs og **HOLD** sprøjtepistolen ind over en affaldsbeholder.

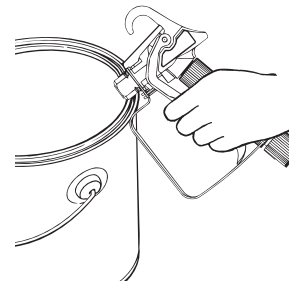

- 3) Slå pumpen til



Hold ikke hænderne i væskestrømmen.

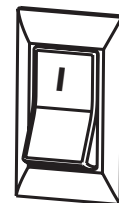

- 4) Drej PRIME/SPRAY-grebet til SPRAY, mens udløseren holdes nede. Hold udløseren nede, indtil al luft, vand eller opløsningsmiddel er tømt fra sprøjteslangen, og malingen flyder frit.

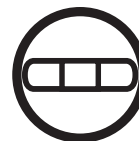

- 5) Slip udløseren, drej PRIME/SPRAY-grebet til PRIME, og sluk for pumpen.

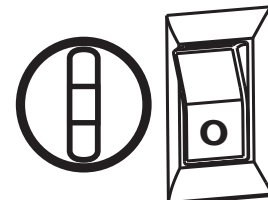

- 6) Udløs pistolen i affaldsbeholderen en gang til for at sikre, at der ikke er tryk tilbage i slangen.
- 7) Lås sprøjtepistolen.
- 8) Skru sprøjtedyseenheden på pistolen. Stram med hånden.
- 9) Sæt dysen i (spidsen skal pege i sprøjteretningen).

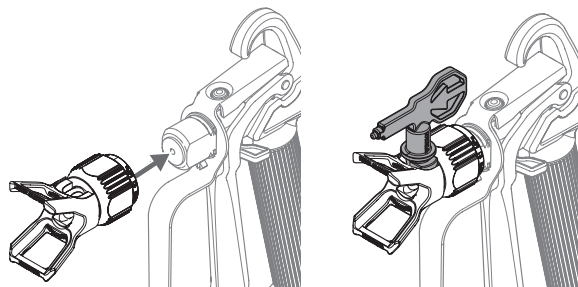

Dit apparat er nu driftsklart.

Fremgangsmåde



Sørg for, at malerslangen ikke er snoet eller ligger op ad objekter med skarpe kanter.

- 1) Tænd for pumpen, og drej PRIME/SPRAYgrebet til SPRAY.
- 2) Når motoren er slukket, låses sprøjtepistolen op, og der sprøjtes på et testområde for at kontrollere sprøjtemønsteret.

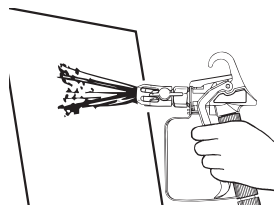
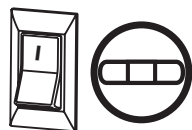

Når der er opbygget et tilstrækkeligt tryk i slangen, afbrydes motoren automatisk. Motoren tændes og slukkes automatisk, når den har brug for tryk.



Hvis der er efterslæb i mønsteret, er sprøjtedysen eller sprøjtefilteret muligvis tilstoppet, eller sprøjtedysen er slidt, eller farven er ikke tilstrækkeligt fortyndet. Se Fejlfinding for sprøjtning på næste side.

Sprøjteteknik

Nøglen til et godt malearbejde er et jævnt lag maling over hele overfladen. Det opnås ved at bruge jævne strøg. Følg nedenstående TIP.

TIP: Hold armen i bevægelse med en konstant hastighed, og hold sprøjtepistolen ved en konstant afstand til overfladen. Den bedste sprøjteafstand er 25 til 30 cm mellem sprøjtedysen og overfladen.

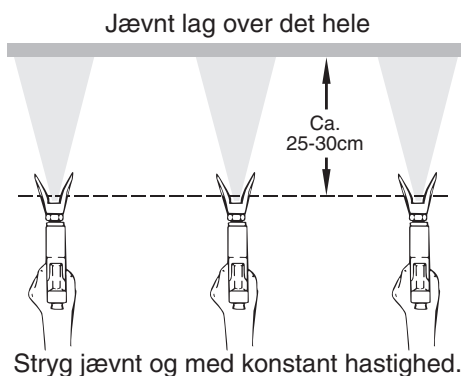

TIP: Hold sprøjtepistolen vinkelret på overfladen, ellers bliver den ene ende af mønstret tykkere end den anden.

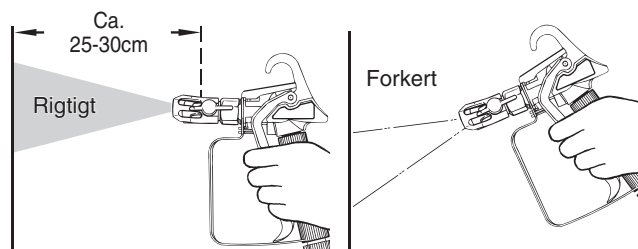

TIP: Hold sprøjtepistolen i rette vinkler i forhold til overfladen. Det betyder, at du bevæger hele din arm frem og tilbage i stedet for blot at bøje håndledet.

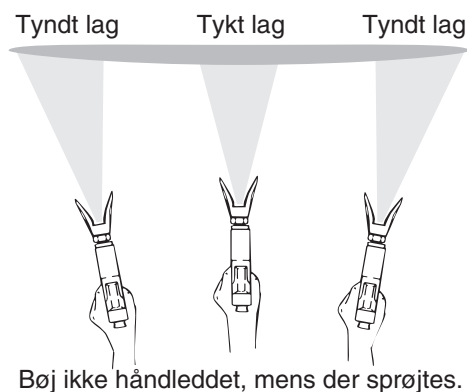

TIP: Sprøjtepistolen skal udløses ved at tænde og slukke den for hvert strøg. Udløs ikke pistolen i midten af et strøg. Det vil resultere i et ujævnt sprøjt og klattet dækning.

Den rigtige måde at udløse sprøjtepistolen på

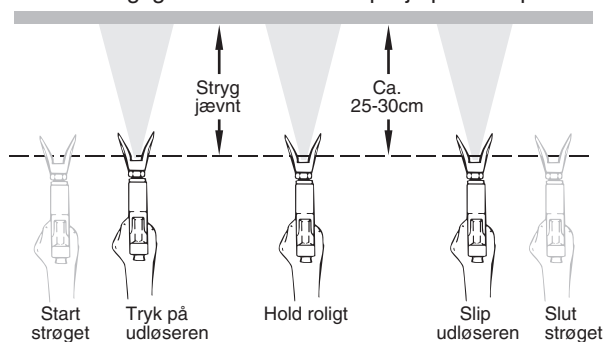

WEITERE TIPPS

Overlap hvert strøg med omkring 30%. Dette sikrer en jævn påføring. Når du stopper med at male, skal du følge TRYKUDLIGNINGSPROCEDUREN og frakoble elledningen. Lad tanklåget blive siddende på tanken under sprøjtning. Dette forhindrer, at der falder snavs ned i sprøjtematerialet.

HVIS DU FORVENTER AT VÆRE VÆK FRA SPRØJTEN I MERE END EN TIME, SKAL DU FØLGE PROCEDUREN TIL KORTTIDSOPBEVARING, SOM ER BESKREVET I OPBEVARINGSAFSNITTET I DENNE VEJLEDNING (side 15).

Her følger en kort liste over mindre problemer, der kan opstå under sprøjtning. Hvis nogle af dem opstår, vil der ske en reduktion i materialeflowet, så sprøjtemønstret bliver forkert, eller materialet vil ikke kunne sprøjte fra pistolen.

Følg retningslinjerne på denne side for at løse disse problemer.

Rensning af en tilstoppet sprøjtedyse



ADVARSEL



Forsøg ikke at rense dysen eller fjerne tilstopningen med fingrene.

FORSIGTIG

Brug ikke en nål eller et andet skarpt instrument til at rense dysen med. Den hårde wolframcarbide kan flække.

Hvis sprøjtemønstret forvrænges eller fuldstændigt stopper, når pistolen udløses, skal du følge disse trin:

- 1) Sluk for pumpen, slip udløseren, og lås pistolen.

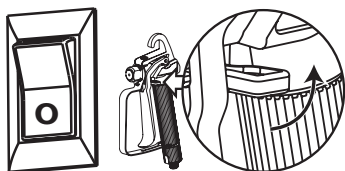

- 2) Roter den vendbare dysepil 180°, så pilens spids peger mod det bageste af pistolen (CLEAN-position).

Under tryk kan sprøjtedysen være meget svær at dreje. Drej PRIME/SPRAY-grebet til PRIME, og udløs pistolen. Dette vil sænke trykket, hvorefter dysen vil dreje lettere.

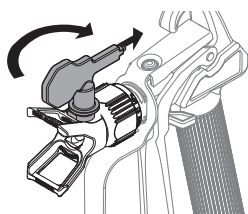

- 3) Drej PRIME/SPRAY-grebet til SPRAY.

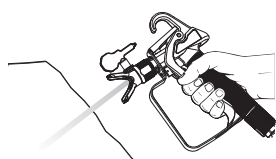

- 4) Lås pistolen op, og tryk på udløseren, samtidig med at pistolen rettes mod et stykke træ eller karton. Dette får trykket i sprøjteslangen til at blæse forhindringen ud. Når dysen er ren, kommer der maling ud i en højtryksstrøm.

Hvis malingen stadig ikke vil sprøjte fra sprøjtedysen, skal du følge trinene i næste kolonne.

- 5) Slip udløseren, og lås pistolen.
- 6) Vend dysen, så pilen peger fremad igen (SPRAY-position).

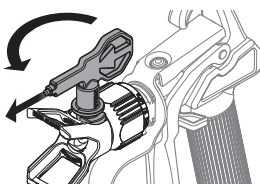

- 7) Lås pistolen op, og fortsæt med at sprøjtemale.

Rensning af et tilstoppet sprøjtefilter

Dette filter skal være rengjort, hver gang du bruger sprøjten. Når der bruges tykkere malinger, skal filteret muligvis renses oftere.

- 1) Udfør Trykudligningsproceduren (side 9).
- 2) Løsn udløseskærmen fra filterhuset ved at trække udad fra filterhuset. Skru huset af.

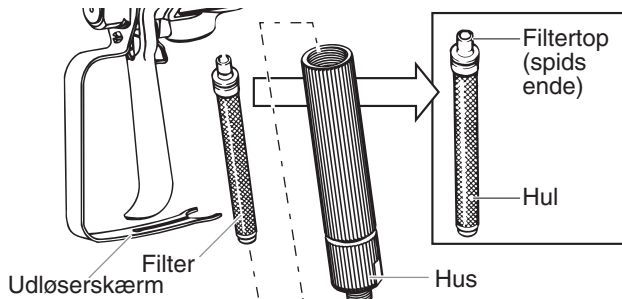

- 3) Fjern filteret fra sprøjtepistolhuset, og rens med et passende rengøringsmiddel (varmt sæbevand)

Når filteret renses, skal du se efter aflejringer i det anvendte sprøjtemateriale. Se Filtrering af maling (side 9).

- 4) Undersøg filteret for huller (se hulbillede ovenfor). Udskift, hvis der er huller.

FORSIGTIG

PRIK ALDRIG TIL FILTERET MED ET SKARPT INSTRUMENT!

- 5) Indsæt det rensede filter igen, med den spidse ende først, i pistolhuset.

Den spidse ende af filteret skal lægges korrekt i pistolen. Forkert samling vil resultere i en tilstoppet dyse eller intet flow fra pistolen.

- 6) Monter huset og fjederen igen, og klik udløseskærmen tilbage på plads i huset.

Rensning af et tilstoppet indløbsfilter

- 1) Udfør Trykudligningsproceduren (side 9).
- 2) Tøm tanken for alt sprøjtemateriale (se Tømming af tanken, side 13).

- 3) Fjern indløbsfilteret fra tanken. Du skal måske bruge en skruetrækker for at løsne filteret.

- 4) Rens indløbsfilteret vha. et passende rengøringsmiddel (varmt sæbevand).
- 5) Sæt filteret på igen.

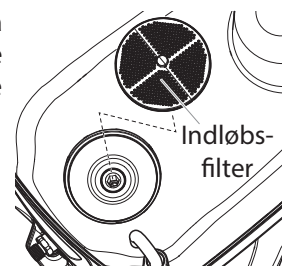

Hvis du efter at have fuldført alle trinene på denne side stadig oplever problemer med sprøjtning, skal du se siden FEJLFINDING (side 17)

Vigtige bemærkninger om rengøring!

LÆS DISSE BEMÆRKNINGER OG ADVARSLER, FØR DU BEGYNDER AT RENSE SPRØJTEN!

- Grundig rensning og smøring af sprøjten er det vigtigste trin, du kan udføre for at sikre korrekt drift efter opbevaring.
- Rengør sprøjteapparatet og komponenterne med et egnet rengøringsmiddel (f.eks. varmt sæbevand ved vandopløselige sprøjtematerialer).
- Sørg for på korrekt vis at skaffe dig af med opløsningen med rengøringsmiddel, når du er færdig med at rense sprøjten.

Tømning af tanken

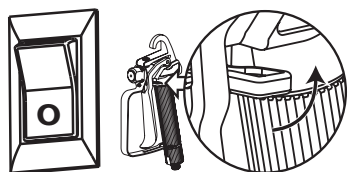

- 1) Udfør alle trinene i trykkudligningsproceduren (side 9).
- 2) Fjern låget fra tanken.
- 3) Hold apparatet ved de to håndtag i venstre og højre side.
- 4) Løft og tip sprøjten, så materialet kan flyde fra et af tankens forreste hjørner til den oprindelige beholder.

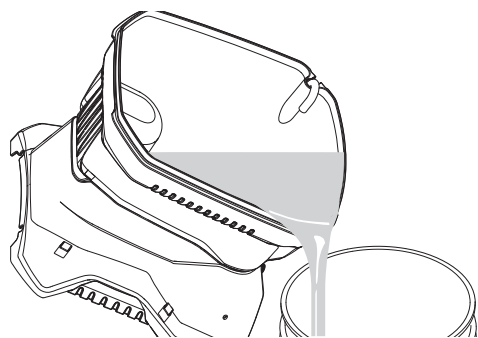

⚠ ADVARSEL

Når enheden er fyldt med sprøjtemateriale, kan den være tung. Sørg for at løfte med benene i stedet for ryggen for at reducere risikoen for skade.

⚠ FORSIGTIG

Sørg for, at gulve og møbler er tildækket, for at undgå beskadigelse.

Tømning af malerslangen

Disse trin giver dig mulighed for at inddrive overskydende maling, der er tilbage i malerslangen.

- 1) Lås pistolen, fjern sprøjtedyseenheden, og drej PRIME/SPRAY-grebet til PRIME.

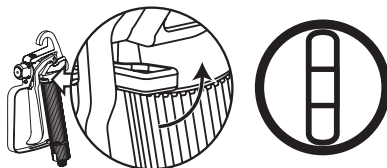

- 2) Fyld tanken med det korrekte rengøringsmiddel.
- 3) Hold sprøjtepistolen mod siden af spanden med maling, og hold udløseren.

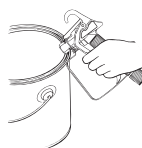

- 4) Tænd for pumpen, og drej PRIME/SPRAY-grebet til SPRAY, mens udløseren holdes nede.

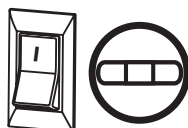

Lad pumpen køre, indtil al maling er tømt fra slangen, og opløsningen med rengøringsmiddel begynder at komme ud af pistolen.

- 5) Slip udløseren, og drej PRIME/SPRAY-grebet til PRIME.
- 6) Hold sprøjtepistolen mod siden af en **separat beholder**, og hold udløseren.



- 7) Drej PRIME/SPRAY-grebet til SPRAY, og udløs pistolen, indtil væsken, der kommer ud af pistolen, er klar.

Du skal måske tilsætte mere rengøringsmiddel til tanken.

- 8) Drej PRIME/SPRAY-grebet til PRIME, og udløs pistolen en gang mere for at udligne tryk.

Skylning af tanken

- 1) Skyl tanken grundigt vha. et passende rengøringsmiddel.

Sørg for, at du ikke spilder rengøringsmiddel i motorhuset.

- 2) Fjern indløbsfilteret fra bunden af tanken, og rens. Du skal måske bruge en skruetrækker for at løsne filteret.

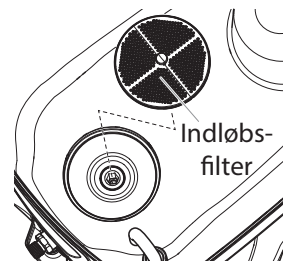

- 3) Sæt filteret på igen, og skaf dig korrekt af med opløsningen med rengøringsmiddel.

Skylning af sprøjten

- 1) Fyld tanken med **NYT** rengøringsmiddel.
- 2) Drej PRIME/SPRAY-grebet til PRIME, og tænd pumpen.

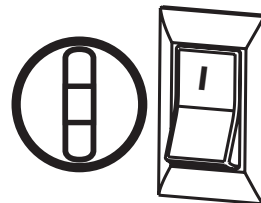

- 3) Lad pumpen cirkulere rengøringsmidlet ud af returrøret i 2-3 minutter.
- 4) Sluk pumpen.

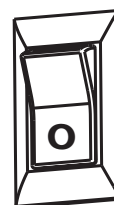

- 5) Skaf dig korrekt af med opløsningen med rengøringsmiddel, og gå til Rensning af sprøjtepistolens dele på næste side.

Rensning af sprøjtepistolens dele

- 1) Udfør **Trykudligningsproceduren** (side 9).
- 2) Fjern sprøjtepistolen fra malerslangen vha. universalskruenøgler.
- 3) Fjern filteret fra sprøjtepistolen (se **Rensning af et tilstoppet sprøjtepistolfilter** side 12).
- 4) Fjern sprøjtedysen fra sprøjteskærmsenheden.

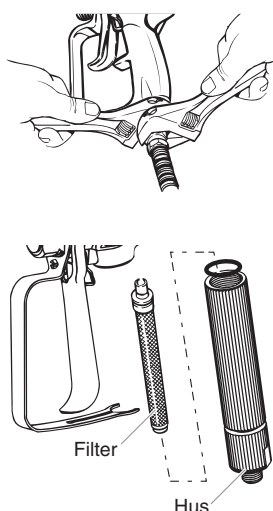
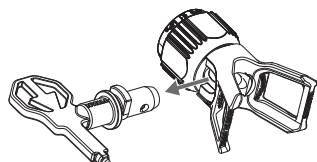

- 5) Rens sprøjtedysen og filteret med en blød børste og et passende rengøringsmiddel. Sørg for at fjerne og rense pakningskiven og saddellejet, der sidder bag i sprøjtedyseenheden.

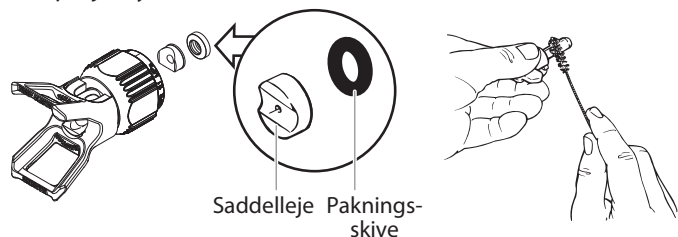

- 6) Dryp et par dråber husholdningsolie i pistolhuset (se området angivet af pilen nedenfor).

- 7) Monter sprøjtepistolen igen:
 - Sæt først pistolfilteret med den tilspidsede ende i, og skru lukningen fast med fjederen.
 - Installer sprøjtedysen, saddellejet og pakningskiven, og monter sprøjteskærmsenheden.

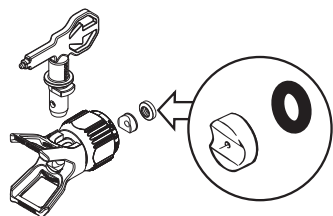
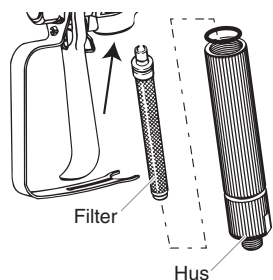

- 8) Skru malerslangen på sprøjtepistolen igen. Stram med en nøgle.

VIGTIGT!

Hvis du har rensset pumpen, anbefales det, at du skyller pumpen igen med varmt sæbevand for at forberede opbevaringen. Gentag proceduren **Skyllning af pumpen**.

Rensning af indløbsventilen

Rensning eller udførelse af service på indløbsventilen kan være nødvendigt, hvis enheden har spædningsproblemer. Det kan skyldes forkert rensning og/eller opbevaring.

- 1) Fjern indløbsfilteret fra bunden af tanken.
- 2) Løsgfjernindsugningsventil-kabinettet (1) ved hjælp af en sekskantnøgle (8 mm).
- 3) Fjern ventil sæde (2), kugle (3), fjeder (4) og o-ring (5) med egnet værktøj (f.eks. spidstang, pincet).

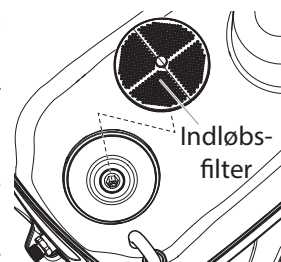

Tip: Det er også muligt at stille apparatet på hovedet med påsat låg og derefter løse delene ved at banke på apparatets underside.

- 4) Kontroller alle dele og ventilområdet (6) i beholderen, og rens dem grundigt. Udskift beskadigede dele.
- 5) Behandl o-ringen på indsugningsventilen (1) grundigt med olie.
- 6) Genmonter alle dele som vist i illustrationen. **Indsugningsventilens (2) koniske side skal vende nedad.**
- 7) Spænd indsugningsventil-kabinettet (1) godt fast ved hjælp af sekskantnøglen (8 mm).

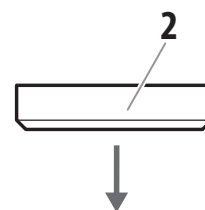
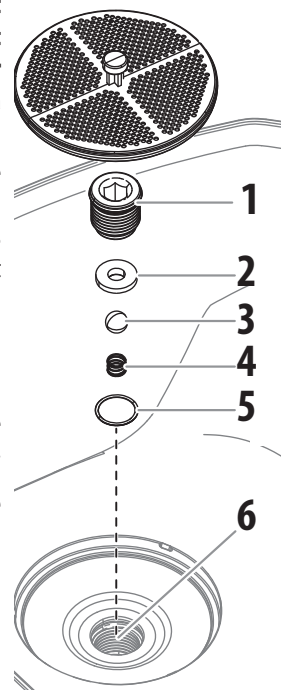

Udskiftning af afløbsventilen

Udskiftning af afløbsventilen kan blive nødvendigt, hvis sprøjteevnen stadig er dårlig, efter du har udført alle trinene i afsnittet Fejlfinding for sprøjtning i denne vejledning. Udskiftningsventiler kan fås ved at ringe til kundeservice.

- 1) Fjern højtryksslangen fra udblæsningsventilen ved hjælp af to svensknøgler.
- 2) Løsn skruen (sekskantnøgle 2,5 mm) på undersiden af udblæsningsventilen, **men fjern den ikke.**
- 3) Fjern udblæsningsventilen fra grundmodulet ved hjælp af en skrue nøgle.
- 4) Kontrollér udblæsningsventilen, og rens den grundigt (navnlig kuglesædet på bagsiden). Udskift ved behov.
- 5) Undersøg indersiden af afløbsventilhuset. Fjern eventuel akkumuleret maling.
- 6) Isæt den nye / rensede udblæsningsventil (udskift med en ny afløbsventil. Skru den på afløbsventilhuset med en universalnøgle).
- 7) Spænd skruen igen.

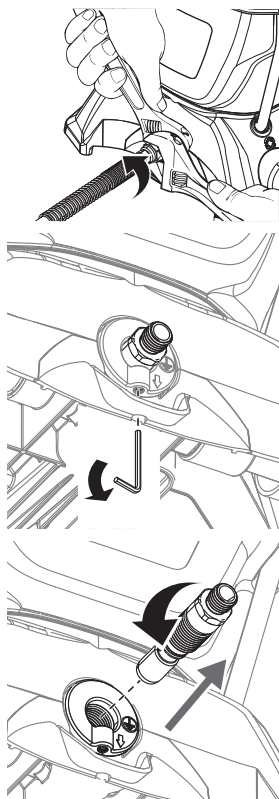

⚠ ADVARSEL

Spænd skruen godt fast for at sikre jordforbindelse af slange og sprøjtepistol.

Korttidsopbevaring (op til 8 timer)

Nedlukning

- 1) Udfør alle trinene i TRYKUDLIGNINGSPROCEDUREN (side 9).

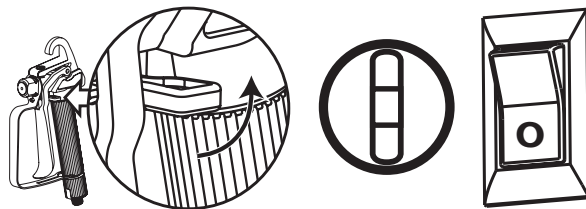

- 2) Hæld en halv kop vand langsomt oven på malingen for at forhindre, at den tørrer. Sæt tankens låg på igen.
- 3) Pak sprøjtepistolenheden ind i en fugtig klud, og kom den i en plasticpose. Forsegl posen.



- 4) Frakobl sprøjten.
- 5) Placer sprøjten på et sikkert sted uden for sollys til korttidsopbevaring.

Opstart

- 1) Fjern pistolen fra plasticposen, og rør vandet op i malingen.
- 2) Kontroller, at PRIME/SPRAY-grebet er stillet på PRIME.
- 3) Tilslut sprøjten, og tænd for afbryderen.
- 4) Drej PRIME/SPRAY-grebet til SPRAY.
- 5) Test sprøjten på et prøvestykke, og start sprøjtningen.

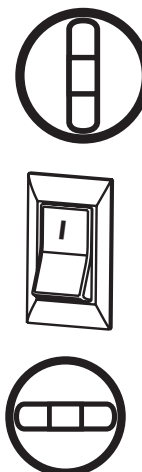

Forberedelse af sprøjten til langtidsopbevaring

- 1) Sørg for, at du allerede har fuldført trinene i **Rensning** på side 13-14.
- 2) Fjern indløbsfilteret. Du skal måske bruge en skruetrækker for at løsne det.

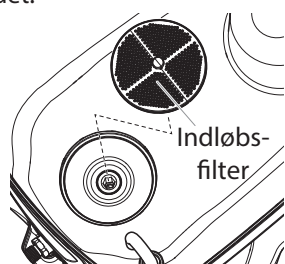

- 3) Hæld ca. en halv dl let husholdningsolie i indløbsventilen.



- 4) Fjern slangen fra afløbsventilen, placer en klud over afløbsventilen, og tænd for afbryderen. Lad enheden køre i fem sekunder.

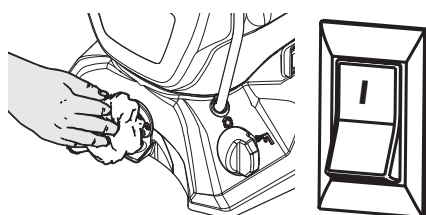

- 5) Sluk pumpen.

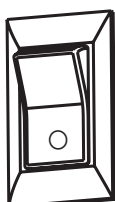

- 6) Isæt indsningsfilteret igen, og tryk på knappen ved filteret.

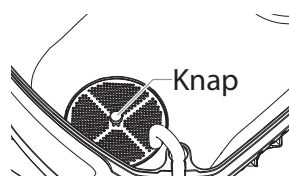

- 7) Aftør hele enheden, slangen og pistolen med en fugtig klud for at fjerne akkumuleret maling.
- 8) Monter højtryksslangen på afløbsventilen igen, og sæt tanklåget på igen.

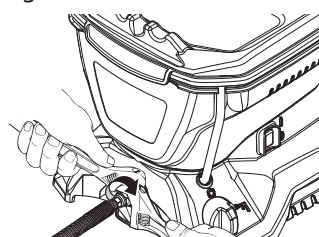

OPBEVARING / KONSERVERING AF SPRØJTEPISTOLEN

- 1) Løsn udløsskærmen fra filterhuset ved at trække udad fra filterhuset.

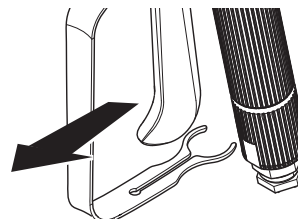

- 2) Skru huset af.

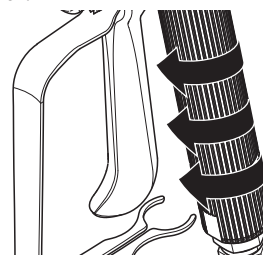

- 3) Vend sprøjtepistolen på hovedet, og påfyld et par dråber olie.

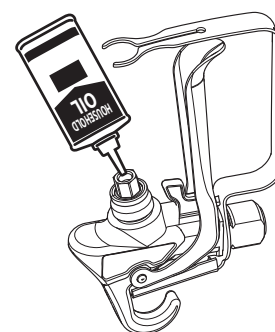

- 4) Sæt pistolen sammen igen.



Før der udføres servicearbejde, udlignes systemtrykket altid ved at følge TRYKUDLIGNINGSPROCEDUREN (side 9).

PROBLEM	ÅRSAG	LØSNING
A. Sprøjten starter ikke.	<ol style="list-style-type: none"> 1) Sprøjten er ikke tilsluttet. 2) Afbryderen er slukket. 3) Sprøjten lukker, mens der stadig er tryk. 4) Der er ingen spænding i vægkontakten. 5) Forlængerledningerne er beskadiget eller har for lille kapacitet. 6) Der er et problem med motoren. 	<ol style="list-style-type: none"> 1) Tilslut sprøjten. 2) Tænd for afbryderen. 3) Motoren tænder og slukker under sprøjtning, når der skal bruges tryk. Dette er normalt. Genoptag malingen. 4) Kontroller strømforsyningens spænding. 5) Udskift forlængerledningen. 6) Indlever sprøjten til et autoriseret Wagnerservicecenter.
B. Sprøjten starter, men trækker ikke maling ind, når PRIME/SPRAY-grebet er stillet på PRIME.	<ol style="list-style-type: none"> 1) Enheden vil ikke spæde korrekt eller har mistet spædningen. 2) Tanken er tom. 3) Enheden står ikke vandret. 4) Indløbsfilteret er tilstoppet. 5) Indløbs- eller afløbsventilen sidder fast. 6) Indløbsventilen er slidt eller beskadiget. 7) PRIME/SPRAY-ventilen er tilstoppet. 	<ol style="list-style-type: none"> 1) Prøv at spæde enheden igen. 2) Påfyld tanken. 3) Flyt enheden til et vandret underlag. 4) Rens indløbsfilteret. 5) Rens indløbs- og afløbsventilerne, og udskift slidte dele.* Indløbet kan være tilstoppet af gammel maling. Tryk på indløbsfiltertappen for at frigøre. 6) Udskift indløbsventilen.* 7) Indlever sprøjten til et autoriseret Wagnerservicecenter.
C. Sprøjten trækker maling ind, men trykket falder, når pistolen udløses.	<ol style="list-style-type: none"> 1) Sprøjtedyse er slidt. 2) Indløbsfilteret er tilstoppet. 3) Pistol- eller sprøjtedysefilteret er tilstoppet. 4) Malingen er for tyk eller grov. 5) Afløbsventilenheden er beskadiget eller slidt. 6) Indløbsventilenheden er slidt eller beskadiget. 	<ol style="list-style-type: none"> 1) Udskift sprøjtedyse med en ny dyse.** 2) Rens indløbsfilteret. 3) Rens eller udskift det relevante filter. Hav altid ekstra filtre parat. 4) Fortynd eller filtrer malingen. 5) Rens eller udskift afløbsventilenheden.* 6) Udskift indløbsventilen.*
D. PRIME/SPRAY-ventilen er stillet på SPRAY, og der er flow gennem returrøret.	<ol style="list-style-type: none"> 1) PRIME/SPRAY-ventilen er beskadiget eller slidt. 	<ol style="list-style-type: none"> 1) Indlever sprøjten til et autoriseret Wagnerservicecenter.
E. Sprøjtepistolen lækker.	<ol style="list-style-type: none"> 1) Indre dele af pistolen er slidte eller beskadigede. 	<ol style="list-style-type: none"> 1) Indlever sprøjten til et autoriseret Wagnerservicecenter.
F. Dyseenheden lækker.	<ol style="list-style-type: none"> 1) Dysen er samlet forkert. 2) En pakning er slidt. 	<ol style="list-style-type: none"> 1) Kontroller dyseenheden, og saml den korrekt. 2) Udskift pakningen.*
G. Sprøjtepistolen vil ikke sprøjte.	<ol style="list-style-type: none"> 1) Sprøjtedyse- eller pistolfilteret er tilstoppet. 2) Sprøjtedysen er i CLEAN-position. 3) PRIME/SPRAY-grebet er ikke stillet på SPRAY. 	<ol style="list-style-type: none"> 1) Rens sprøjtedyse- eller pistolfilteret. Se Rensning af en tilstoppet sprøjtedyse. 2) Stil dysen i SPRAY-position. 3) Drej PRIME/SPRAY-grebet til SPRAY
H. Malmønstreret har efterslæb.	<ol style="list-style-type: none"> 1) Pistol-, dyse- eller indløbsfilteret er tilstoppet. 2) Dysen er slidt. 3) Malingen er for tyk. 4) Tryktab.. 	<ol style="list-style-type: none"> 1) Rens filtrene, og filtrer malingen. 2) Udskift sprøjtedyse. 3) Fortynd malingen. 4) Se årsager og løsninger for problem C.

SPRØJTEPISTOL

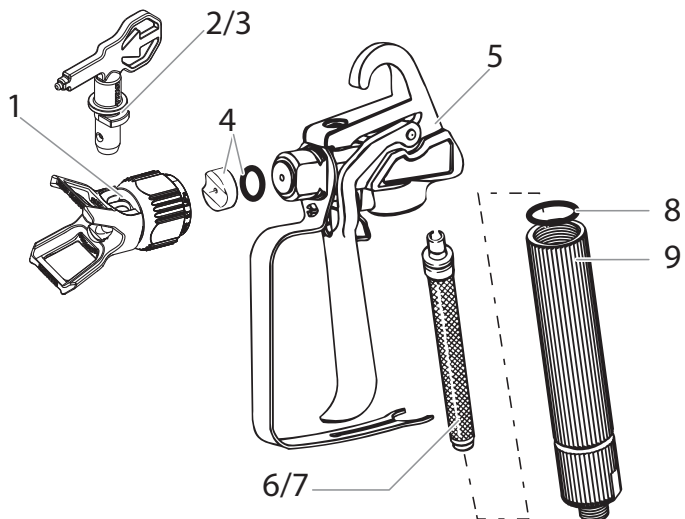

Pos.	Best.-nr.	Beskrivelse	Mængde
1	0517 200	Skærmehed	1
2*	0517 311	Dyse 311 (til tyndtflydende materialer)	1
3*	0517 515	Dyse 515 (til tyktflydende materialer)	1
4*	0517 900	Saddelleje og Pakningskive	1
5*	2399 788	Komplet pistolenhed (inkl. pos. 1,7,8,9)	1
6*	0418 711	Rødt filter	2
7*	0418 713	Hvidt filter	2
8*	2337 235	Pakning	1
9	2337 245	Lukning	1

* Sliddele: Ikke dækket af garantien



Ved anvendelse af en anden dyse skal der også anvendes det dertil passende filter.

- Dyse 311 → Rødt filter
- Dyse 515 → Hvidt filter

SPRØJTE

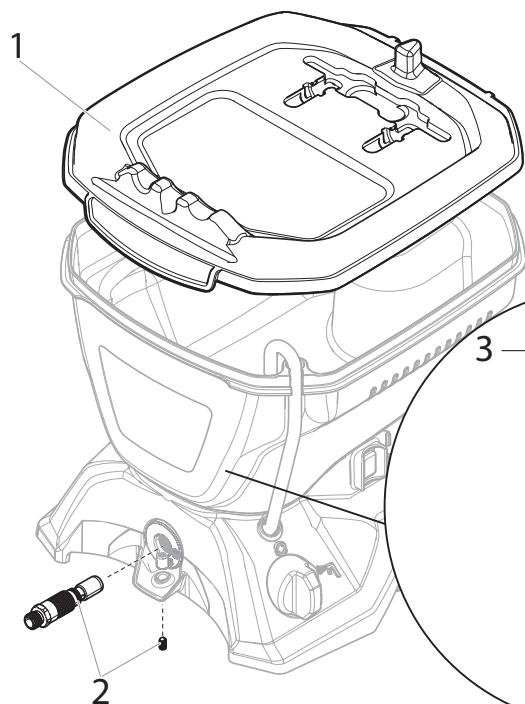

Pos.	Best.-nr.	Beskrivelse	Mængde
1	2399 762	Tanklåg	1
2	2399 767	Afløbsventil	1
3*	2399 777	Indløbsfilter	1
4*	2399 783	Indløbsventil	1
5	2398 073	Hochdruckschlauch, 7,5 m	1

* Sliddele: Ikke dækket af garantien

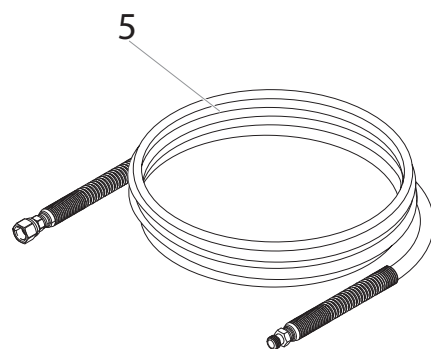
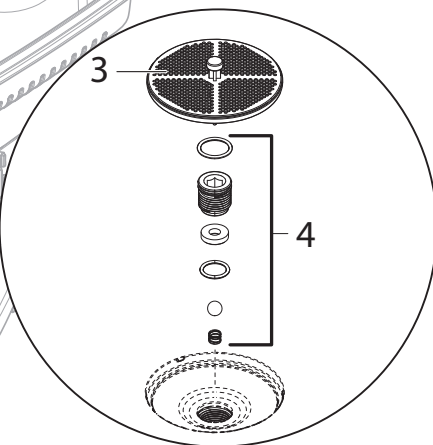

Tilbehør (medfølger ikke)

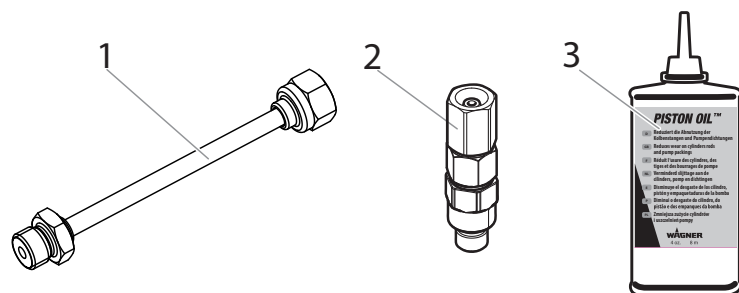

Pos.	Best.-nr.	Beskrivelse	Mængde
1	0517 700	Dyseforlænger (30 cm)	1
2	2397 787	Sprøjtepistolens drejeled	1
3	508 619	Olie (118ml)	1

3+1 års garanti

Garantien gælder i 3 år regnet fra købsdatoen (kvittering). Garantien forlænges med yderligere 12 måneder, hvis apparatet inden for 4 uger efter købet registreres på internettet på adressen www.wagner-group.com/3plus1. En registrering er kun mulig, hvis køber erklærer sig indforstået med, at de data, vedkommende har indtastet, gemmes. Garantien omfatter og indskrænker sig til den gratis afhjælpning af mangler, som påviseligt skyldes anvendelse af dårligt materiale ved fremstillingen eller en montagefejl, eller til en gratis udskiftning af de defekte dele. Brug og idriftsættelse eller montage og reparation på egen hånd, som ikke er beskrevet i vores brugsvejledning, udelukker en garanti. Sliddele er ligeledes ikke omfattet af garantien. Garantien dækker ikke erhvervsmæssig brug. Vi forbeholder os udtrykkeligt at sikre garantien. Garantien bortfalder, når apparatet er blevet åbnet af andre personer end **WAGNER** service - personalet. Transportskader, vedligeholdelsesarbejde og fejl på grund af mangelfuld vedligeholdelse dækkes ikke af garantien. Dokumentation for køb af apparatet skal i forbindelse med garantikrav fremlægges i form af original faktura eller kvittering. Forsåvidt det er muligt indenfor lovens rammer udelukker vi ethvert ansvar for alle personskader, materielle skader eller følgeskader, især, når apparatet er blevet brugt til andre formål end dem, der er beskrevet i brugsvejledningen eller når apparatet ikke er blevet taget i brug i henhold til vores betjeningsvejledning eller når apparatet er blevet sat i stand eller repareret egenmægtigt gennem ikke tilsvarende kvalificeret personale. Reparation og vedligeholdelsesarbejde, som går ud over de skridt, der er beskrevet i denne brugsvejledning, forbeholder vi os til at gennemføre på fabrikken. Til reparation eller i tilfælde af garantikrav bedes du kontakte din forhandler.

Bortskaffelse

 Elektrisk og elektronisk udstyr er mærket med nedenstående overkrydsede skraldespand. Den symboliserer, at elektrisk og elektronisk udstyr ikke må bortskaffes sammen med usorteret husholdningsaffald, men skal indsamles særskilt.

Alle kommuner har etableret indsamlingsordninger, hvor elektrisk og elektronisk udstyr gratis kan afleveres af borgerne på genbrugsstationer og andre indsamlingssteder eller bliver afhentet direkte fra husholdningerne. Nærmere information kan fås hos kommunens tekniske forvaltning. Malingsrester og opløsningsmidler må ikke hældes i afløbet, kloaksystemet eller husholdningsaffaldet. Disse skal bortskaffes separat som særligt affald. Følg i denne forbindelse anvisningerne på produktets emballage.

Vigtig information vedrørende produktansvar!

I henhold til en EU-forordning hæfter producenten ved produktfejl kun ubegrænset for sit produkt, når alle dele kommer fra producenten eller er godkendt af denne og apparaterne monteres og anvendes korrekt. Ved anvendelse af fremmede tilbehør og fremmede reservedele kan hæftelsen helt eller delvis bortfalde, hvis anvendelsen af det fremmede tilbehør eller den fremmede reservedel fører til en produktfejl.

EU Overensstemmelseserklæring

Vi erklærer under almindeligt ansvar, at dette produkt er i overensstemmelse med følgende bestemmelser: 2006/42/EF, 2014/30/EU, 2011/65/EU, 2012/19/EU

Anvendte harmoniserede normer:

EN 12100, EN 1953, EN 62841-1, EN 55014-1, EN 55014-2, EN 61000-3-2, EN 61000-3-3, EN 62233

EU Overensstemmelseserklæringen er vedlagt produktet.

Om nødvendigt kan den efterbestilles med bestillingsnummer **2396006**.

Varning!

Varning, risk för kroppsskada (injektion, förgiftning)!
Airless-anläggningar arbetar med extremt högt spruttryck.

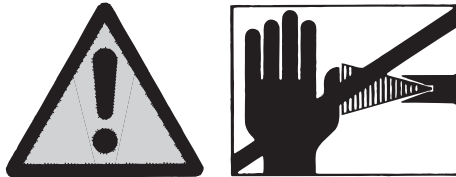

Fara

1

Låt aldrig fingrar, händer eller andra kroppsdelar komma i beröring med sprutstrålen!
 Rikta aldrig sprutpistolen mot dig själv andra personer eller djur.
 Använd aldrig sprutpistolen utan fingerskydd.

Personskador som har uppstått av sprutmaterial får inte behandlas som ofarliga skärsår. Vid skador av sprutmaterial eller lösningsmedel skall läkare uppsökas genast eftersom skadorna måste behandlas snarast av medicinsk personal. Informera läkaren om vilket sprutmaterial eller lösningsmedel som har använts.

2

Observera följande punkter i enlighet med bruksanvisningen innan utrustningen tages i bruk:

1. Utrustningen får ej användas med fel eller brister.
2. Säkra sprutpistolen med säkringsspaken på pistolen.
3. Apparaten får endast anslutas till jordat el-uttag.
4. Kontrollera högtrycksslangens och sprutpistolens högsta tillåtna arbetstryck.
5. Kontrollera att alla anslutningar är täta.

3

Det är mycket viktigt att anvisningarna om regelbunden rengöring och skötsel av högtryckssprutan följs noggrant.
 Innan man påbörjar arbetet och varje gång man gör ett uppehåll ska följande regler beaktas:

1. Tryckavlasta sprutpistol och slangar.
2. Säkra sprutpistolen med säkringsspaken på pistolen.
3. Koppla ifrån anläggningen.

Sätt säkerheten främst!

Vi gratulerar till köpet av en airless-högtrycksspruta från WAGNER.

Läs noggrant igenom hela handboken före första användning. Var noga med att följa säkerhetsanvisningarna. Förvara handboken och säkerhetsanvisningarna på ett säkert ställe.

Du har köpt en kvalitetsprodukt. Noggrann service och regelbundet underhåll är förutsättningen för en felfri funktion hos sprutan.

Viktigt! Anläggningen måste alltid rengöras efter användning.

Om anläggningen inte rengörs, leder detta till felfunktioner! Garantin gäller inte för fel som beror på ofullständig rengöring. Kontrollera först anläggningen ytterligare en gång vid störningar, innan du skickar den till vår kundtjänst.

Förklaring av använda symboler

	Anger en direkt hotande fara. Om den inte undviks kan den leda till dödsfall eller allvarliga personskador.
	Anger användningstips och andra speciellt användbara anvisningar.
	Använd lämpligt hörselskydd under arbetet.
	Använd ett lämpligt andningskydd under arbetet.
	Använd lämpliga skyddshandskar under arbetet.

Allmänna säkerhetsanvisningar

WARNING!



Fara

Läs igenom alla säkerhetsanvisningar och anvisningar. Om säkerhetsanvisningar och angivna anvisningar inte beaktas finns det risk för elektriskt slag, brand eller allvarliga personskador. Begreppet "elverktyg" som används nedan avser nätdrivna elverktyg (med nätsladd) och batteridrivna elverktyg (utan nätsladd).

1. Arbetsplatssäkerhet

- Håll din arbetsplats ren och se till att belysningen alltid är tillräcklig.** Ostädade eller dåligt belysta arbetsplatser kan leda till olyckor.
- Arbeta inte med utrustningen i en omgivning med explosionsrisk, där det finns brännbara vätskor, gaser eller dammpartiklar.** Elverktyg bildar gnistor som kan antända damm eller ångor.
- Se till att inga barn eller andra personer finns i närheten när du använder elverktyget.** Om du blir störd kan du förlora kontrollen över utrustningen.

2. Elsäkerhet

- Utrustningens anslutningskontakt måste passa i stickuttaget. Kontakten får inte förändras på något sätt. Använd inte adapterkontakt tillsammans med skyddsjordade utrustningar.** Oförändrade kontakter och passande stickuttag minskar risken för en elektrisk stöt.
- Undvik kroppskontakt med jordade ytor, t.ex. på rör, element, spisar och kylskåp.** Risken för en elektrisk stöt är större om din kropp är jordad.
- Utsätt inte utrustningen för regn eller väta.** Om vatten tränger in i en elutrustning ökar risken för elektriska stötar.
- Använd inte sladden för att bära utrustningen, hänga upp den eller för att dra kontakten ur stickuttaget. Se till att sladden hålls på avstånd från värme, olja, vassa kanter och rörliga delar på utrustningen.** Skadad eller veckad sladd ökar risken för en elektrisk stöt.
- Om du använder elverktyget utomhus får endast sådana förlängningskablar användas som är godkända för utomhusbruk.** Risken för en elektrisk stöt minskar om du använder en förlängningssladd avsedd för utomhusbruk.
- Om utrustningen ska tas i drift i fuktig omgivning, och detta inte går att undvika, måste en jordfelsbrytare användas.** Med en jordfelsbrytare kan man undvika risken för elektriskt slag.

3. Personssäkerhet

- Var uppmärksam och tänk på vad du gör. Använd elverktyget med förnuft. Använd inte utrustningen om du är trött, eller påverkad av droger, alkohol eller medicin.** Ett ögonblicks bristande uppmärksamhet vid användning av utrustningen kan medföra allvarliga skador.
- Använd personlig skyddsutrustning, och bär alltid skyddsglasögon.** Om du använder personlig skyddsutrustning, som dammask, halksäkra skyddsskor, skyddshjälm eller hörselskydd, beroende på hur och vilket elverktyg du ska använda, minskar risken för skador.
- Undvik ofrivillig idrifttagning. Kontrollera att brytaren står i läget "FRÅN" innan du sätter i kontakten i stickuttaget.** Olyckor kan inträffa om du har ett finger på brytaren när du bär utrustningen eller ansluter strömförsörjningen med utrustningen påkopplad.
- Ta bort inställningsverktyg eller skiftnycklar innan du kopplar på utrustningen.** Ett verktyg eller en nyckel som sitter i en rörlig del av utrustningen kan orsaka skador.
- Undvik onormal kroppsställning. Se till att du står stadigt och hela tiden har god balans.** Då kan du kontrollera utrustningen bättre vid oväntade situationer.
- Använd lämplig klädsel. Bär inga vida kläder eller några smycken. Håll undan hår, kläder och handskar från rörliga delar. Lösa kläder, smycken eller långt hår kan fastna i rörliga delar.**
- Detta aggregat är inte avsett att användas av personer (inklusive barn) med begränsad fysisk, sensorisk eller själslig förmåga eller personer utan erfarenhet och/eller kunskap, såvida inte arbetet**

sker under uppsikt av säkerhetsansvarig eller att denne gett tillräcklig utbildning i hur aggregatet ska användas. Barn måste hållas under uppsikt, så att de inte leker med aggregatet.

- h) Låt dig inte invaggas i falsk säkerhet och sätt dig inte över säkerhetsreglerna för elverktyg, även om du har stor vana vid att använda elektriska verktyg. Ovarsam hantering kan medföra svåra personskador på bråkdelen av en sekund.

4. Noggrann hantering och användning av elverktyg

- a) **Överbelasta inte utrustningen. Använd det elverktyg som är avsett för arbetet.** Med rätt elverktyg arbetar du bättre och säkrare inom det angivna effektområdet.
- b) **Använd aldrig ett elverktyg med defekt brytare.** Ett elverktyg som inte kan kopplas till eller ifrån är farligt och måste repareras.
- c) **Dra ur kontakten ur stickuttaget innan du ställer in utrustningen, byter tillbehördelar eller lägger ifrån dig utrustningen.** Dessa försiktighetsåtgärder förhindrar att utrustningen startar oavsiktligt.
- d) **Förvara elverktyg som inte används utom räckhåll för barn.** Låt inte personer som inte känner till utrustningen eller inte har läst dessa anvisningar använda den. Elverktyg kan vara farliga om de används av oerfarna personer.
- e) **Sköt om utrustningen noga. Kontrollera att rörliga delar fungerar felfritt och inte klämmer, att inte delar är trasiga eller så pass skadade att de påverkar utrustningens funktion. Se till att få skadade delar reparerade innan du använder utrustningen.** Många olyckor orsakas av att elverktygen är dåligt underhållna.
- f) **Använd elverktyg, tillbehör, insatsverktyg etc. i enlighet med dessa anvisningar och på det sätt som föreskrivs för den här speciella typen av utrustning. Ta hänsyn till arbetsförhållandena och den arbetsuppgift som ska utföras.** Farliga situationer kan uppstå om elverktyg används för något annat än vad de är avsedda för.
- g) **Håll handtag och greppytor torra, rena och fria från olja och fett.** Det går inte att använda och kontrollera elverktyget på ett säkert sätt i oförutsedda situationer med handtag och greppytor som är hala.

5. Service

- a) **Låt endast kvalificerad fackpersonal reparera utrustningen, och tillåt endast att originalreservdelar används.** Detta garanterar att utrustningens säkerhet bibehålls.
- b) **Om elkabeln till aggregatet råkar bli skadad, måste den bytas av tillverkaren eller dennes kundtjänst eller en annan person med elbehörighet, för att utesluta risker.**

Hälsoskydd



Fara

Varning! Använd andningsskydd: Sprutdimma och lösningsmedelsångor är hälsovådliga. Arbeta endast i väl ventilerade lokaler eller i lokaler med utsug. Vi rekommenderar att arbetskläder, hörselskydd och handskar används.

Brännbara beläggingsmaterial



Fara

Sprutpistolerna får inte användas till att spruta brännbara ämnen.

Explosionsskydd



Fara

Använd inte anläggningen på platser som faller under explosionsskyddsförordningen.

Explosions- och brandfara vid sprutning p.g.a. föreliggande antändningskällor



Fara

Se till att inga antändningskällor finns i närheten, t.ex. öppen låga, tända cigaretter, cigarrer och tobakspipor, glödande trådar, heta ytor, o.s.v.

Elektrostatisk uppladdning (gnist- eller flambildning)



Fara

Beroende på sprutmaterialets strömningshastighet vid sprutning, är det möjligt att anläggningen laddas upp elektrostatiskt. Vid urladdning finns det risk för att gnistor eller lågor bildas. Därför är det nödvändigt att alltid jorda anläggningen via den elektriska installationen. Anläggningen måste alltid vara ansluten till ett godkänt jordat uttag.

Ventilation

Tillse god, naturlig eller artificiell, ventilation för att undvika brand och explosion samt skador på hälsan under sprutarbeten.

Säkra maskin och sprutpistol

Alla slangar, beslag och filterdelar måste vara säkert fastgjorda före användning av spraypumpen.

Osäkrade delar kan kastas ut med stor kraft eller läcka vätska under högt tryck vilket kan orsaka allvarliga skador.

Säkra alltid pistolen vid montering eller demontering av munstycket samt vid arbetsavbrott.

Rekyl från sprutpistol



Fara

Vid högt arbetstryck uppstår en rekyl på upp till 15 N när pistolens avtryckare trycks in.

Om du inte är förberedd på detta finns det risk för att handen stöts tillbaka och du tappar balansen. Detta kan leda till personskador. Konstant belastning av dess rekyl kan leda till varaktiga hälsoskador.

Max arbetstryck

Tillåtet arbetstryck för sprutpistolens, sprutpistolens tillbehör och högtrycksslangen får inte vara lägre än det maximala arbetstrycket 110 bar (11 MPa) som anges på anläggningen.

Sprutmaterial

Se upp för de faror som kan orsakas av det material som sprutas ut och beakta påskrifter på behållarna eller anvisningarna från materialtillverkaren.

Spruta inte med några ämnen vars farlighet inte är känd.

Högtrycksslang (säkerhetsföreskrift)



Fara

OBS! Risk för skador genom insprutat material! Det kan uppstå läckage i högtrycksslangen på grund av slitage, veck och icke avsedd användning. Vid ett läckage kan vätska injiceras in i huden.

Kontrollera grundligt högtrycksslangen före varje användning.

Skadade högtrycksslangar måste genast bytas ut.

Försök aldrig att själv reparera defekta högtrycksslangar!

Undvik att böja eller vika den skarpt, minsta tillåtna böjningsradie uppgår till ungefär 20 cm.

Se till att ingen kör över högtrycksslangen och skydda den mot vassa föremål och kanter.

Dra aldrig i högtrycksslangen för att flytta maskinen.

Tvinna inte högtrycksslangen

Lägg inte ner högtrycksslangen i lösningsmedel. Torka endast av utsidan med en indränkt trasa.

Dra högtrycksslangen så att den inte utgör någon snubbelrisk.

Den elektrostatiska uppladdningen från sprutpistolens och högtrycksslangens leds bort via högtrycksslangens. Därför måste det elektriska motståndet mellan högtrycksslangens anslutningar vara högst 197 kΩ/m (60 kΩ/ft.).



På grund av funktion, säkerhet och hållbarhet får endast WAGNER original högtrycksslangar och sprutmunstycken användas. Översikt, se "Reservdelslista".



Vid gamla högtrycksslangar ökar risken för skador. Wagner rekommenderar att byta högtrycksslangen efter sex år.

Anslutning av maskinen

Anläggningen måste alltid vara ansluten till ett godkänt jordat uttag. Anslutningen ska vara utrustad med en jordfelsbrytare INF ≤ 30 mA.

Uppställning av anläggningen



Fara

Vid arbete inomhus:

I närheten av anläggningen får inga lösningsmedelshaltiga ångor bildas. Anläggningen placeras så långt från sprutobjektet som möjligt. Håll aldrig sprutpistolens närmare än fem meter från anläggningen.

Vid arbete utomhus:

Lösningsmedelshaltiga ångor får inte driva mot anläggningen. Kontrollera vindriktningen.

Ställ upp anläggningen så att inga lösningsmedelshaltiga ångor kommer in i anläggningen och lagrar sig där. Håll aldrig sprutpistolens närmare än fem meter från anläggningen.

Underhåll och reparation



Fara

Tryckavlasta alltid systemet och ta alltid ut el-kontakten från uttaget innan något arbete utförs på maskinen.

Rengöring av anläggningen



Fara

Risk för kortslutning om vatten tränger in!

Spruta aldrig av anläggningen med högtrycks- eller anghögtrycksvätt.

Rengöring av anläggningen med lösningsmedel



Fara

När anläggningen rengörs med lösningsmedel får man inte spruta in eller pumpa till behållaren med liten öppning (sprundhål). Det föreligger risk för att en explosiv gas-/ luftblandning bildas. Behållaren måste vara jordad. Använd inga antändliga material vid rengöringen.

Jordning av sprutobjektet

Objektets som ska besprutas måste vara jordat.



Om det samlas vätska i utrymmet under utloppsventilen kan det tänkas att kolpackningen läcker. Om driften fortsätter, finns det risk för att sprutmaterial rinner ur och orsakar nedsmutsning under anläggningen.

Användbart sprutmaterial

- Dispersions- och latexfärger för inomhusanvändning.
- Vatten- och lösningsmedelhaltiga lacker och lasyer. Lackfärger, oljor, släppmedel, färger med bas av syntetisk harts, PVC-lacker, förlacker, grundlacker, spackelfärger och rostskyddsfärger.

Olämpligt material

- Material som innehåller kraftigt slipande komponenter, fasadfärger, lut och syrehaltiga beläggningssämnen.
- Brännbara beläggningsmaterial, material som aceton eller thinner innehåller.

Användningsområde

Sprutning av väggar inomhus samt mindre och medelstora objekt utomhus (t.ex. trädgårdsstaket, garageportar, etc.).

Maskinen får ej användas i yrkesmässigt bruk.

Tekniska data	
Spänning	230V, 50 Hz
Upptagen effekt	350 W
Skyddsklass	I
Max tryck	11 MPa (110 bar)
Flödesmängd vid 69 bar (0 bar)	0,9 l/min (2,0 l/min)
Max-temperatur sprutmaterial	43°C
Ljudtrycksnivå* Osäkerhet	78 dBA K= 4 db
Ljudnivåeffekt* Osäkerhet	91 dBA K= 4 db
Vibrationsnivå** Osäkerhet	3,8 m/s ² K = 1,5 m/s ²
Max omgivningstemperatur	40°C
Pump	Kolvpump
Max-volym övre behållare	5,5 l
Max. storlek på munstycket	515 HEA
Max. slanglängd	22,5 m
Tomvikt (pump, slang, pistol)	4,1 kg

* Uppmätt enligt EN 50580

** Uppmätt enligt EN 60745-1

Information om vibrationsnivå

Den angivna vibrationsnivån har mätts med en standardiserad mätmetod och kan användas för jämförelse av elverktyg.

Vibrationsnivån används även för inledningsvis kunna uppskatta vibrationsbelastningen.

OBS! Vibrationsvärdet kan skilja sig från det angivna värdet under den faktiska användningen, beroende på vilket sätt som elverktyget används. Det är nödvändigt att vidta säkerhetsåtgärder för att skydda användaren som baseras på

en uppskattning av hur användaren utsätts för vibrationerna under de faktiska användningsförhållanden (i bedömningen ska alla delar av driftcykeln tas i beaktande, exempelvis tider som elverktyget är avstängt och tider som det var igång, men körde utan belastning).

Typskylten och tillverkningsnumret sitter på utrustningens undersida.

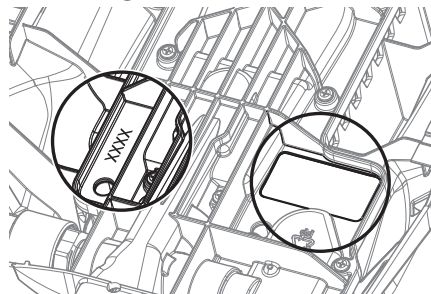

KOMPONENTER

- Sprutpistol med filter
- Munstyckshållare
- Högtrycksslang 7,5 m lång

NÖDVÄNDIGA MONTERINGSVERKTYG

- Två gaffelnnycklar

 **VARNING**

Anslut inte stickkontakten förrän anläggningen är komplett monterad.

MANÖVERELEMENT OCH FUNKTIONER

TILL/FRÅN-brytare	Starta och stäng av anläggningen med TILL/FRÅN-brytaren (O = FRÅN, I = TILL)
Sprutpistol	Flödet av sprutmaterial styrs med sprutpistolen.
Sprutslang	Sprutslangen förbinder pistolen med pumpen.
Returslang	Vid luftning leds sprutmaterialet tillbaka till tanken via returslangen.
PRIME/SPRAY-omkopplare	PRIME/SPRAY-omkopplaren leder sprutmaterialet till sprutslangen vid inställning SPRAY och till returslangen vid inställning PRIME.

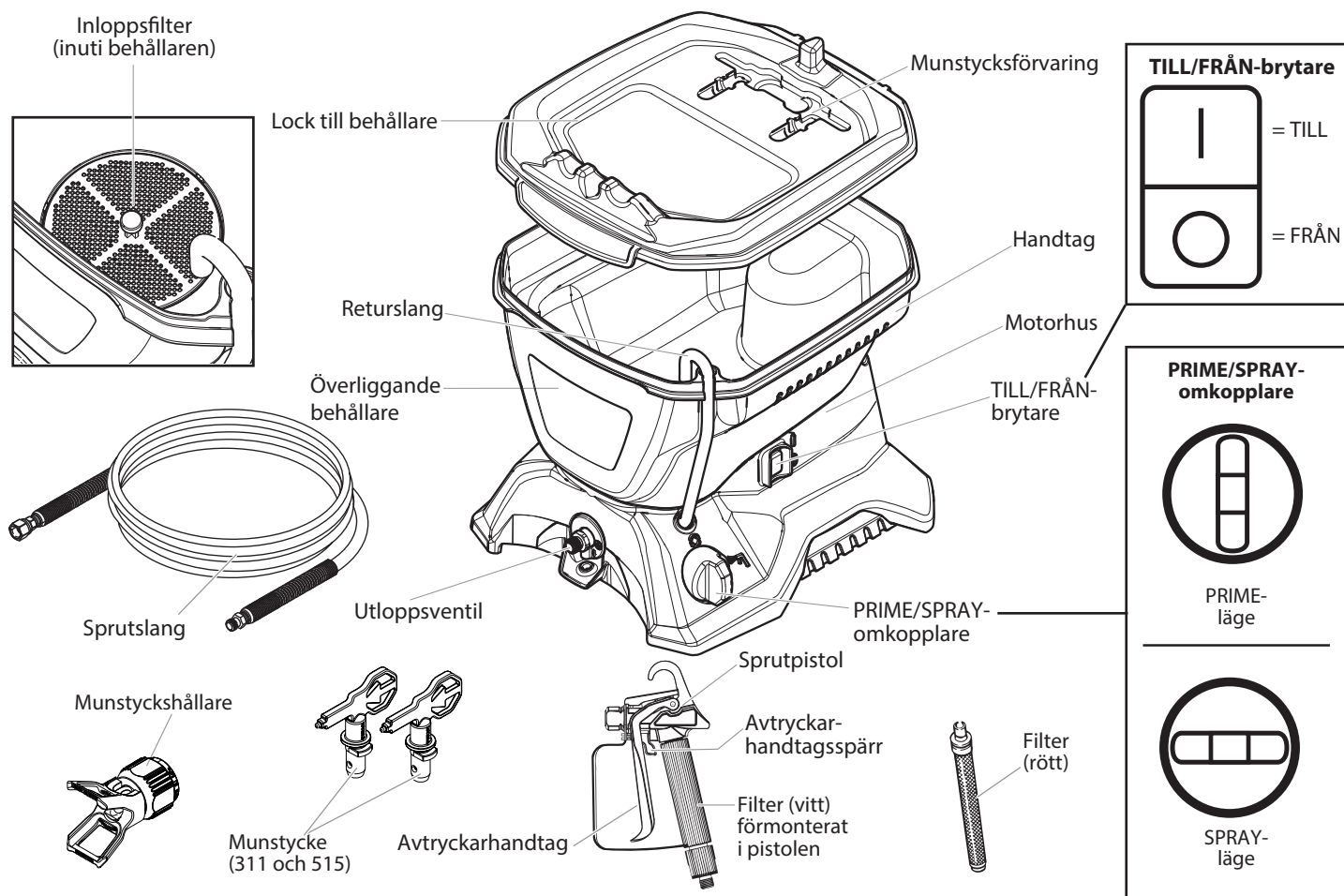

MONTERING

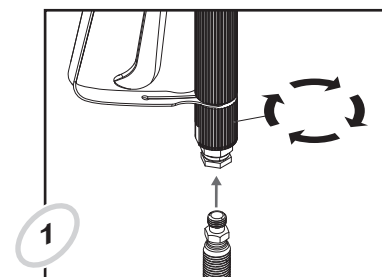

Sätt sprutpistolen på slangens avsmalnade ände och skruva fast pistolen på slangens. Dra åt gängan ordentligt med en skruvnyckel.

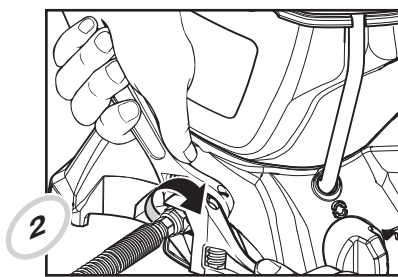

Skruva fast gängan i slangens andra ände i slangkopplingen. Håll fast slangkopplingen med en skruvnyckel och skruva fast slangens andra ände i slangkopplingen med en annan skruvnyckel.

SILA FÄRGEN

Vi rekommenderar att färgen silas före sprutning, detta för att förhindra att dysa och filter sätts igen för snabbt. Följ tillverkarens anvisningar.

VÄLJ MUNSTYCKE OCH PISTOLFILTER

Välj ett lämpligt pistolfilter som passar till dysans storlek.

Dysstorlek	Färg	Filter
311 40°-sprutvinkel/ 0,23-mm hål	För tunnflytande sprutmaterial, t ex: akrylfärg, grundfärg, bets...	Rött
515 50°-sprutvinkel/ 0,38-mm hål	För tjockflytande sprutmaterial, t ex: emulsionsfärg för invändig sprutning, latexfärg, hålrumsförsegling...	vitt

SÄKRA OCH AVSÄKRA PISTOLEN



Vid festsättning av sprutmunstycket eller när sprutmunstycket inte används måste avtryckarhandtaget alltid vara säkrat.

SÄKRA PISTOLEN

Pistolen är säkrad, när avtryckarhandtagsspärren står i rät vinkel (90°) mot avtryckarhandtaget (åt valfritt håll).

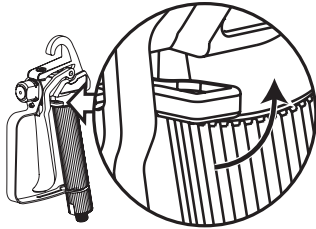

AVSÄKRA PISTOLEN

Vrid avtryckarhandtagsspärren så att den står i linje med avtryckarhandtaget när du vill avsäkra pistolen.

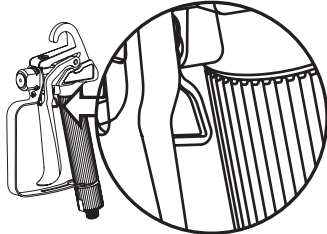

ANSLUTNING AV SPRUTAN

- 1) Kontrollera att TILL/FRÅN -brytaren står i från-läget.
- 2) Utrustningen måste anslutas till ett jordat uttag.

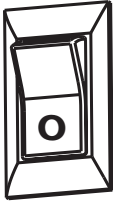

SLÄPPA UT TRYCKET



VARJE GÅNG sprutan stängs av, måste trycket genast släppas ut. Gör så här för att släppa ut trycket.

- 1) Säkra sprutpistolen och ställ TILL/FRÅN-brytaren i FRÅN-läget.
- 2) Vrid PRIME/SPRAY-omkopplaren till PRIME-läget.
- 3) Avsäkra sprutpistolen, rikta den mot en träbit eller ett papper och dra i avtryckarhandtaget.
- 4) Säkra sprutpistolen.

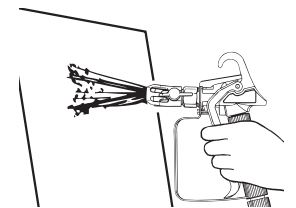
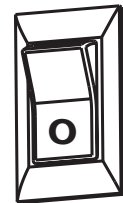

Torrkörning



Drift utan vätska leder till högre slitage och skadar pumpen.

Under inga omständigheter får inte enheten torrköras längre än 30 sekunder.

Gör pumpen driftsredo

- 1) Se till att inloppsfilteret sitter rätt i tanken. Se till att det går i lås som på figuren.
- 2) Tryck en gång på knappen på filtret. Därigenom är man säker på att inloppsventilen fungerar problemfritt.

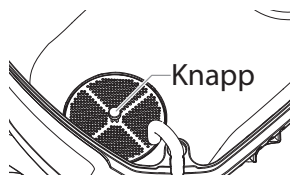

Det rekommenderas att först utföra de följande stegen med vatten för att kontrollera att systemet och alla anslutningar är täta.

- 3) Fyll tanken med det sprutmaterial som ska användas. Nivålinjen får inte överskridas (se figur).

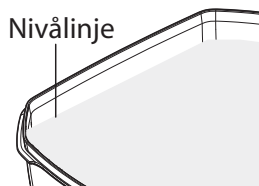

- 4) Vrid PRIME/SPRAY-omkopplaren till PRIME-läget.
- 5) Anslut nätkabeln och ställ TILL/FRÅNBrytaren i TILL-läget.
- 6) Kontrollera att arbetsmaterialet flyter genom returslangen
- 7) Koppla pumpen till läge FRÅN.

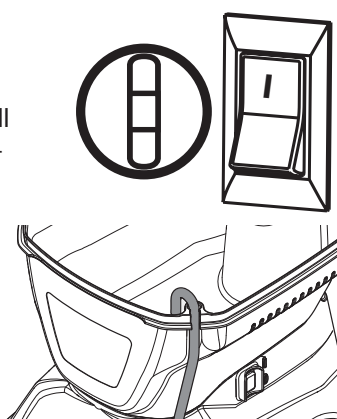

Locket ska sitta på när du arbetar. Locket är inte lufttätt. Därför kan du inte luta utrustningen när den är fylld.

Suga upp arbetsmaterial

Utför följande steg utan att sprutmunstycket är fäst i pistolen.

- 1) Avsäkra sprutpistolen och vrid PRIME/SPRAY-omkopplaren till PRIME-läget.



- 2) Tryck in avtryckarhandtaget och **HÅLL KVAR**, rikta därvid sprutpistolen mot en avfallsbehållare.

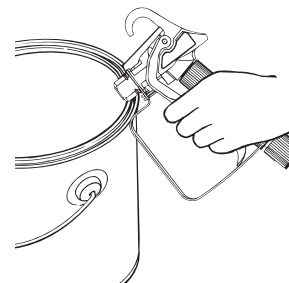

- 3) Starta pumpen.



VARNING

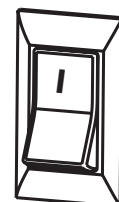

Håll inte händerna framför strålen.

- 4) Vrid PRIME/SPRAY-omkopplaren till SPRAY medan du håller avtryckarhandtaget intryckt. Håll avtryckarhandtaget intryckt tills luft, vatten och lösningsmedel är helt borta från sprutslangen och färgen flyter utan avbrott.



- 5) Släpp avtryckarhandtaget, vrid PRIME/SPRAY-omkopplaren till PRIME-läget och koppla om pumpen i läge FRÅN.

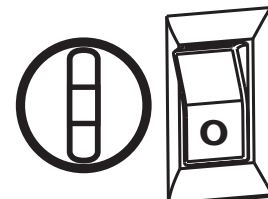

- 6) Rikta pistolen mot avfallsbehållaren igen och tryck in avtryckarhandtaget, för att kontrollera att slangen är helt trycklös.
- 7) Säkra sprutpistolen.
- 8) Skruva fast sprutmunstyckesatsen på pistolen. Dra åt för hand.
- 9) Sätt i munstycket (spetsen pekar därmed i sprutriktningen).

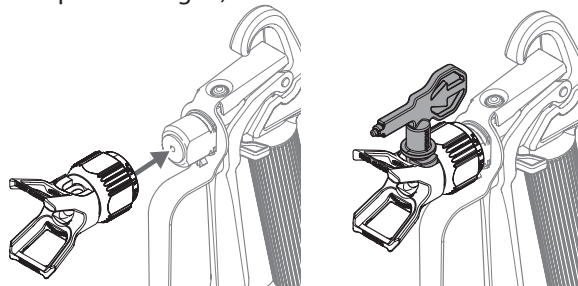

Maskinen är nu driftsredo.

ANVÄNDNING

FÖRSIKTIGHET

Kontrollera att färgslangen inte är vikt eller böjd och att det inte finns några föremål med vassa kanter i närheten.

- 1) Koppla om pumpen i läge TILL och vrid PRIME/SPRAY-omkopplaren till SPRAYläget.
- 2) När motorn stängs av, avsäkra sprutpistolen och spruta på ett provområde för att kontrollera sprutbild.

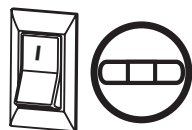

När trycket är tillräckligt högt i slangen, stängs motorn av automatiskt.

Motorn startar och stängs av alltefter tryckbehovet.

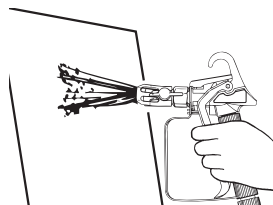

Bra sprutresultat



Dåligt sprutresultat (ränder)

Om sprutbildens innehåller skuggor eller ränder kan detta bero på följande: Sprutmunstycket eller sprutpistolfiltret är igensatt, sprutmunstycket är slitet eller färgen är inte tillräckligt tunn. Ytterligare information under avsnittet "Felsökning sprutning" på nästa sida.

SPRUTTEKNIK

Hemligheten bakom ett perfekt resultat vid sprutmålning, är att hela ytan får ett jämnt skikt. Det uppnås genom en likformig sprutstråle. Följ nedanstående TIPS.

TIPS: Dra armen med jämn hastighet och hela tiden med samma avstånd mellan sprutpistolen och ytan som ska sprutas. Optimalt avstånd är 25 till 30 cm mellan sprutmunstycke och ytan som ska sprutas.

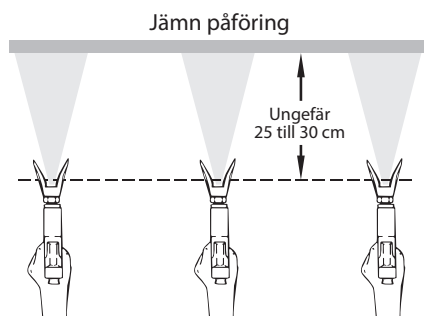

Utför rörelsen med sprutan med samma hastighet hela tiden.

TIPS: Håll sprutpistolen i rät vinkel mot ytan som ska sprutas för att få en jämn sprutbild.

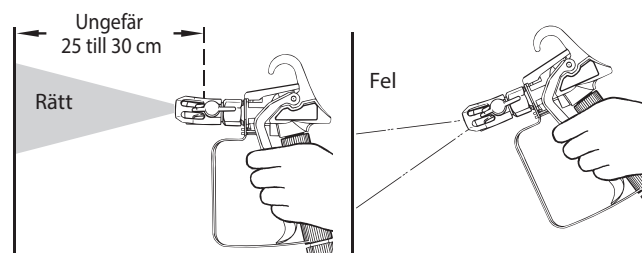

TIPS: Håll sprutpistolen i rät vinkel mot ytan som ska sprutas. Utför sprutrörelsen med armen och inte med handleden.

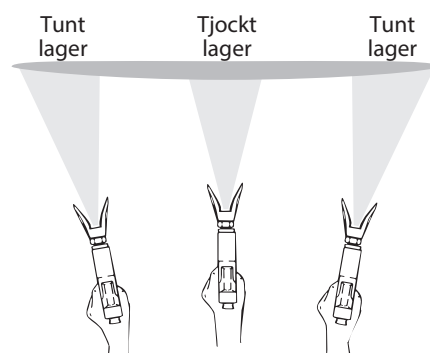

Vrid inte handleden vid sprutning.

TIPS: Dra i avtryckarhandtaget i början av en sprutrörelse och släpp det inte förrän i slutet av rörelsen. Dra inte i avtryckarhandtaget i mitten av en sprutrörelse. Ett sådant arbetssätt leder till ett ojämnt, fläckigt resultat.

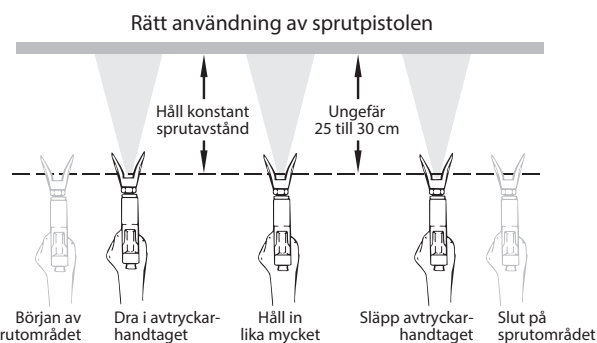

YTTERLIGARE TIPS

Överlappa sprutomgångarna med ungefär 30%. Därmed får man en jämn påföring av sprutmaterialet. När sprutningen är färdig, utför momenten under rubriken SLÄPPA UT TRYCKET och dra ur stickkontakten.

Låt locket sitta kvar på tanken under sprutning. Därmed förhindras att främmande föremål ramlar ner i sprutmaterialet.

OM ARBETET AVBRYTS UNDER LÄNGRE TID ÄN EN TIMME, UTFÖR MOMENTEN UNDER RUBRIKEN KORTARE UPPEHÅLL, ENLIGT BESKRIVNING I AVSNITTET FÖRVARING I DENNA HANDBOK (sid 32).

I nedanstående avsnitt behandlas några mindre problem, som kan uppstå vid sprutning. När något av dessa problem uppstår, påverkar arbetsmaterialets flöde och därmed sprutbild, eller också kommer inget sprutmaterial från pistolen.

Följ anvisningarna på denna sida för att åtgärda något av dessa problem.

AVLÄGSNA STOPP I SPRUTMUNSTYCKET



VARNING

Försök under inga förhållanden att avlägsna igensättningen av munstycket med fingerspetsen.

FÖRSIKTIGHET

Använd inga nålar eller andra spetsiga föremål för rengöring av spetsen. Hårdmetallspetsen kan skadas.

Om sprutbild, är oregelbunden eller om det inte kommer ut något sprutmaterial vid intryckt handtag, måste följande steg utföras:

- 1) Stäng av pumpen, släpp avtryckarhandtaget och säkra pistolen.

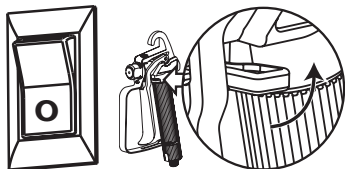

- 2) Vrid den svängbara spetsen 180°, så att pilen pekar i riktning mot pistolens baksida.

Om sprutmunstycket står under tryck, kan det vara svårt att skruva det. Vrid PRIME/SPRAY-omkopplaren till PRIME-läget och dra i pistolens avtryckarhandtag. Därmed släpps trycket ut och det går lätt att skruva spetsen.

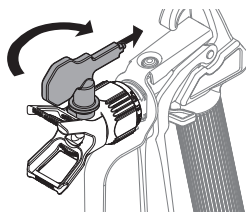

- 3) Vrid PRIME/SPRAY-omkopplaren till SPRAY-läget.

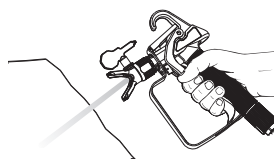

- 4) Avsäkra sprutpistolen, rikta den mot en träbit eller ett papper och dra i avtryckarhandtaget. På det här sättet kan man med hjälp av trycket i sprutslangen blåsa ut det hinder som orsakar igensättningen. När dysan är fri, kommer färg ut under högt tryck.

Utför arbetsmomenten i nästa spalt om det fortfarande inte kommer någon färg ur sprutmunstycket.

- 5) Släpp avtryckarhandtaget och säkra pistolen.
- 6) Vrid dysan så att pilen pekar framåt igen (SPRAY-läget)

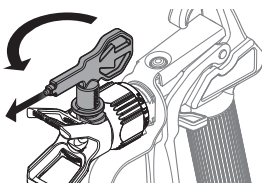

- 7) Avsäkra pistolen och fortsatt spruta.

AVLÄGSNA STOPP I SPRUTPISTOLFILTRET

Filtret måste rengöras varje gång sprutan används. Vid sprutning med tjockflytande färger måste filtret ev. rengöras oftare.

- 1) Utför stegen under rubriken **Släppa ut trycket** (sid 26).
- 2) Lossa avtryckarhandtagets styrning från filterhuset genom att dra styrningen framåt från filterhuset. Skruva av huset.

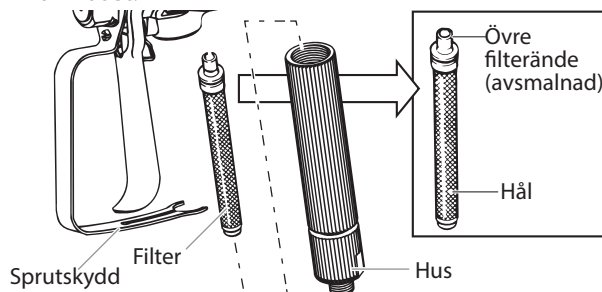

- 3) Avlägsna filtret ur sprutpistolhuset och rengör det med en lämplig rengöringslösning (varmt såpvatten).

Kontrollera vid rengöring av filtret att det inte finns sediment i sprutmaterialet. Se Sila färgen, (sid 26).

- 4) Kontrollera att det inte finns några hål i filtret (se figur ovan). Byt filter om det finns några hål.

FÖRSIKTIGHET

RÖR ALDRIG VID FILTRET MED ETT VASST FÖREMÅL!

- 5) Sätt i det rengjorda filtret med den avsmalnande änden uppåt i pistolen.

Den avsmalnade änden av filtret måste sättas in i pistolen åt rätt håll. Annars kan det hända att det blir stopp i dysan eller att inget sprutmaterial kommer ut ur pistolen.

- 6) Skruva på huset igen och tryck fast avtryckarhandtagets styrning på huset igen.

AVLÄGSNA STOPP I INLOPPSFILTRET

- 1) Utför stegen under rubriken **Släppa ut trycket** (sid 26).
- 2) Töm tanken helt och hållet (se avsnittet Tömma tanken, sid 30).

- 3) Avlägsna inloppsfiltret från tanken. För att lossa filtret behövs ev en skruvmejsel.

- 4) Rengör inloppsfiltret med en lämplig rengöringslösning (varmt såpvatten).

- 5) Sätt i filtret igen.

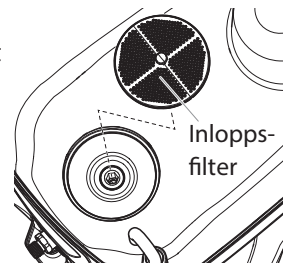

Om du fortfarande har problem efter att ha utfört de moment som beskrivs på den här sidan, finns ytterligare information på sidan FELSÖKNING (sid 34)

VIKTIGA RENGÖRINGSANVISNINGAR

LÄS DESSA ANVISNINGAR OCH VARNINGAR FÖRE RENGÖRING AV SPRUTAN!

- De viktigaste förutsättningarna för en problemfri funktion efter en tids förvaring är att du alltid grundligt rengör och smörjer sprutan efter användning.
- Rengör sprutan och komponenterna med ett lämpligt rengöringsmedel (t.ex. varmt såpvatten för vattenlösliga sprutmaterial).
- Ta hand om rengöringslösningen enligt gällande bestämmelser när sprutan är rengjord.

TÖMMA TANKEN

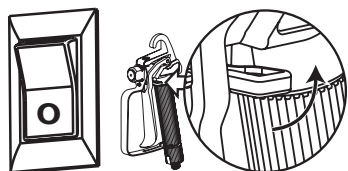

- 1) Utför alla steg under rubriken "Släppa ut trycket" (sid 26).
- 2) Avlägsna locket från tanken.
- 3) Håll utrustningen i de båda handtagen på vänster och höger sida.
- 4) Lyft upp sprutan och håll den så, att sprutmaterial kan rinna ner i originalbehållaren via ett av tankens främre hörn.

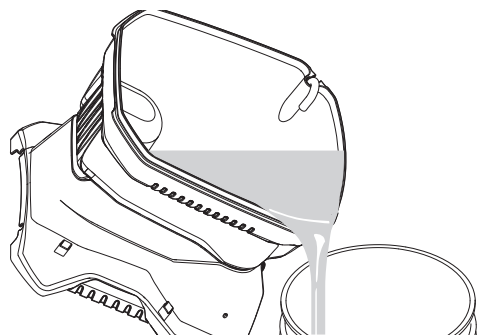

⚠ VARNING

När anläggningen är full med sprutmaterial kan den vara mycket tung. Lyft anläggningen med armarna och inte med ryggen, för att undvika skador.

⚠ FÖRSIKTIGHET

Se till att golv och möbler är övertäckta för att undvika egendomsskador.

TÖMMA FÄRGSLANGEN

Genom att man utför dessa arbetssteg kan färgresten som är kvar i sprutslangen återanvändas.

- 1) Säkra pistolen, avlägsna sprutmunstyckesatsen och vrid PRIME/SPRAY-omkopplaren till PRIME-läget.

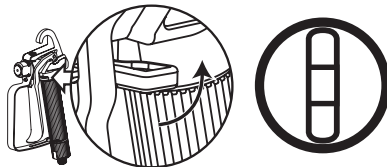

- 2) Fyll tanken med lämplig rengöringslösning
- 3) Håll sprutpistolen på kanten av färgbehållaren, dra i avtryckarhandtaget och håll kvar.



- 4) Koppla om pumpen i läge TILL och vrid PRIME/SPRAY-omkopplaren till SPRAY medan du håller avtryckarhandtaget intryckt.

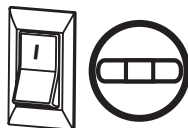

Låt pumpen gå tills all färg är tömd ur slangen och rengöringslösning kommer ut ur pistolen.

- 5) Släpp avtryckarhandtaget och vrid PRIME/SPRAY-omkopplaren till PRIME.
- 6) Håll sprutpistolen mot kanten av en **annan behållare**, dra i avtryckarhandtaget och håll kvar.



- 7) Vrid PRIME/SPRAY-omkopplaren till SPRAY-läget och dra i pistolens avtryckarhandtag tills vätskan som kommer ur pistolen är klar. Rengöringslösningen i tanken måste vid behov fyllas på.
- 8) Vrid PRIME/SPRAY-omkopplaren till PRIME-läget och dra i pistolens avtryckarhandtag igen, för att göra den trycklös.

SPOLA TANKEN

- 1) Spola tanken noga med lämplig rengöringslösning.

Se till att rengöringslösning inte droppar in i motorhuset.

- 2) Avlägsna inloppsfilteret från tankens botten och rengör det. För att lossa filtret behövs ev en skruvmejsel.

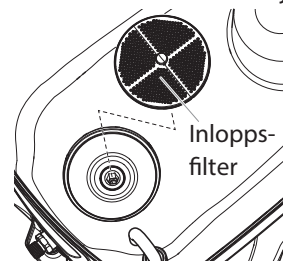

- 3) Sätt i filtret igen och ta hand om rengöringslösningen enligt gällande bestämmelser.

SPOLA SPRUTAGGREGATET

- 1) Fyll på **NY** rengöringslösning i tanken.
- 2) Vrid PRIME/SPRAY-omkopplaren till PRIME-läget och koppla om pumpen i läge TILL.

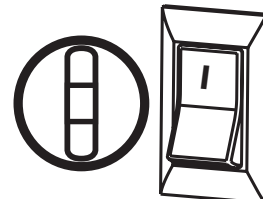

- 3) Låt rengöringslösningen cirkulera genom returslangen med hjälp av pumpen under 2 till 3 minuter.
- 4) Koppla pumpen till läge FRÅN.

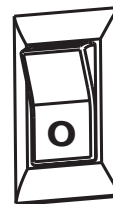

- 5) Ta hand om rengöringslösningen enligt bestämmelserna och fortsätt i avsnittet **Rengöra sprutpistolkomponenter** på nästa sida.

RENGÖRA SPRUTPISTOLKOMPONENTER

- Utför stegen under rubriken **Släppa ut trycket** (sid 26).
- Skruva av sprutpistolen från färgslangen med hjälp av gaffelnyckeln.
- Ta ut filtret ur sprutpistolen (se **Avlägsna stopp i sprutpistolfiltret**, sid 29).
- Avlägsna sprutmustycket ur dyshållaren.

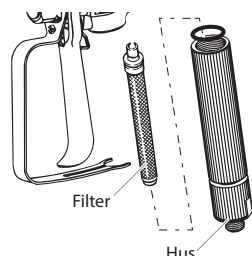
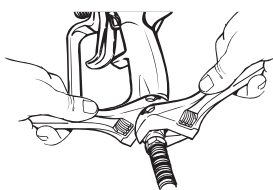
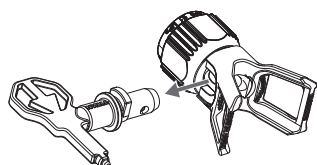

- Rengör sprutmunstycket och filtret med en mjuk borste och lämplig rengöringslösning. Tänk på att även avlägsna och rengöra underlägsbrickan och hållaren i den bakre delen av sprutmunstyckesatsen.

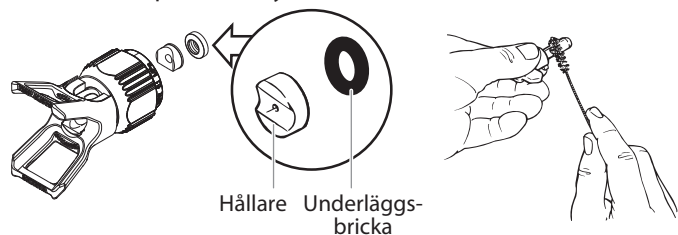

- Dropa ner några droppar olja i pistolhuset (se området nedan, som är markerat med pilar).

- Montera ihop sprutpistolen igen.

- Sätt i pistolfiltret med den avsmalnande änden först och skruva fast förslutningen med fjädern.
- Montera sprutmunstycket, hållaren och underlägsbrickan, sätt på munstyckshållaren.

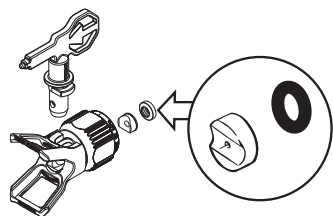
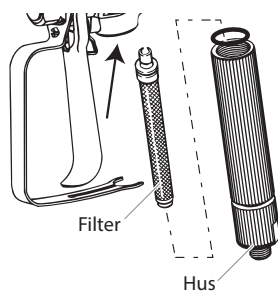

- Skruva fast färgslangen på sprutpistolen igen. Dra åt med gaffelnyckel.

VIKTIGT!

Efter rengöring av pumpen rekommenderar vi ytterligare en spolning med varmt såpvatten som förberedelse för att ställa undan sprutan. Upprepa anvisningarna i avsnittet Spola pumpen.

RENGÖRA INLOPPSVENTIL

Om du har problem med uppsugningen måste inloppsventilen ev. rengöras eller bytas. Detta problem kan bero på felaktig rengöring och/eller förvaring.

- Avlägsna inloppsfiltret från tankens botten.
- Lossa inloppsventilens hus (1) med en insexnyckel (8 mm) och ta bort det.

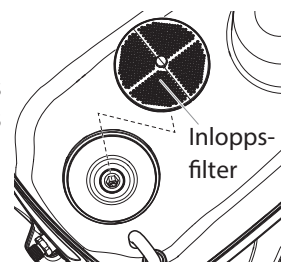

- Ta bort ventilsåtet (2), kulan (3), fjädern (4) och O-ringen (5) med lämpliga verktyg, t.ex. tång eller pincett.

Tips: Du kan också ställa utrustningen med påsatt lock upp och ned och knacka på undersidan för att lossa delarna.

- Kontrollera alla delar och ventilsålen (6) i behållaren och rengör dem noggrant. Byt ut skadade delar.

- Olja in O-ringen (1) till inloppsventilhuset rikligt.

- Sätt tillbaka alla delar så som figuren visar. **Inloppsventilens (2) koniska sida ska vara vänd nedåt.**

- Skruva fast inloppsventilens hus (1) med insexnyckeln (8 mm) och dra åt.

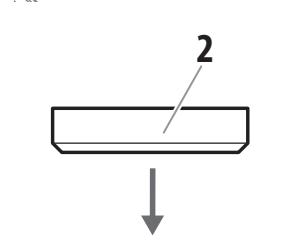
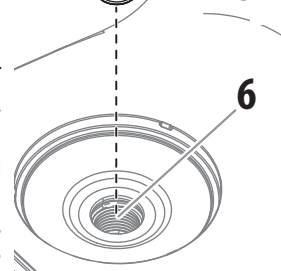
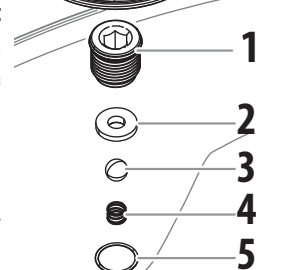
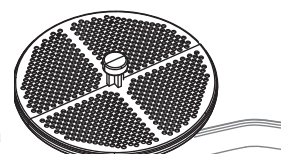

BYTA UTLOPPSVENTIL

Det kan bli nödvändigt att byta utloppsventil om sprutningen fortfarande inte ger förväntat resultat när alla åtgärder, som är uppräknade i avsnittet "Felsökning sprutning", är utförda.

- 1) Lossa högtrycksslangen från utloppsventilen med två skruvnycklar.

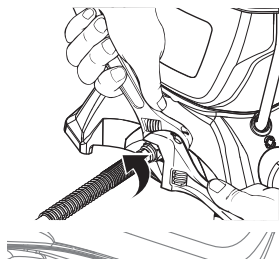

- 2) Lätta på skruven (2,5 mm insexnyckel) på undersidan av utloppsventilen, men **ta inte bort den**.

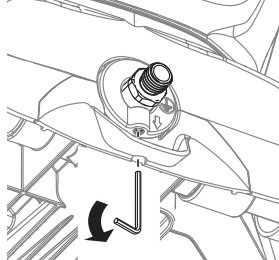

- 3) Ta bort utloppsventilen från grundaggregatet med en skruvnyckel.

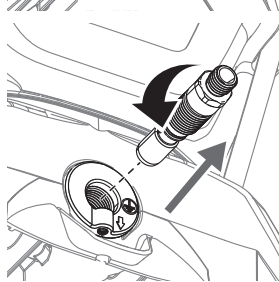

- 4) Kontrollera utloppsventilen och rengör den noga, framför allt kulans säte på baksidan. Byt ut den om det behövs.

- 5) Kontrollera hur det ser ut inuti utloppsventilhuset. Ta bort färgrester.

- 6) Sätt i den nya eller rengjorda utloppsventilen (dra åt den på utloppsventilhuset med en gaffelnyckel).

- 7) Dra åt skruven ordentligt.

⚠ VARNING

Dra åt skruven ordentligt för att säkerställa att slangen och pistolen är jordade.

KORTARE UPPEHÅLL (UPP TILL MAX 8 TIMMAR)**AVSTÄNGNING**

- 1) Utför alla steg under rubriken SLÄPPA UT TRYCKET (sid 26).

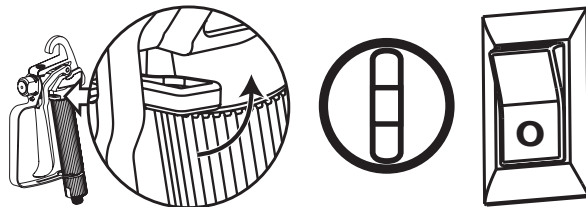

- 2) Häll långsamt en halv kopp vatten ovanpå färgen, för att förhindra uttorkning. Sätt locket på tanken igen.
- 3) Linda in sprutpistolinsatsen i en fuktig trasa och lägg ner den i en plastpåse, Stäng påsen lufttätt.



- 4) Dra nätkabeln ur vägguttaget.
- 5) Ställ sprutan på en säker plats i skuggan, om den ska ställas undan bara en stund.

IGÅNGSÄTTNING

- 1) Ta ut pistolen ur plastpåsen och rör ner vattnet i färgen.
- 2) Kontrollera att PRIME/SPRAY-omkopplaren står i PRIME-läget.
- 3) Sätt nätkabeln i vägguttaget och ställ brytaren på TILL.
- 4) Vrid PRIME/SPRAY-omkopplaren till SPRAY-läget.
- 5) Kontrollera sprutan på en lämplig yta och påbörja sprutarbetet igen.

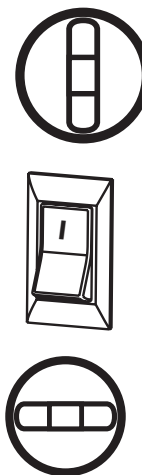

FÖRBEREDA SPRUTAN FÖR EN LÄNGRE TIDS FÖRVARING

- 1) Alla åtgärder i avsnittet Rengöring på sid 30 och 31 måste vara utförda.
- 2) Avlägsna inloppsfilteret. För att lossa filtret behövs ev en skruvmejsel.

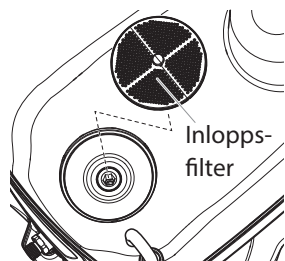

- 3) Häll cirka 60 ml tunnflytande maskinolja i inloppsventilen.

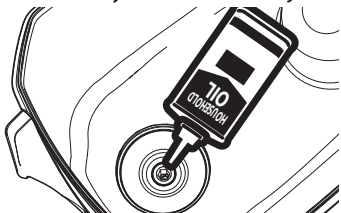

- 4) Ta av slangen från utloppsventilen, lägg en trasa över utloppsventilen och ställ brytaren på TILL. Kör anläggningen under fem sekunder.

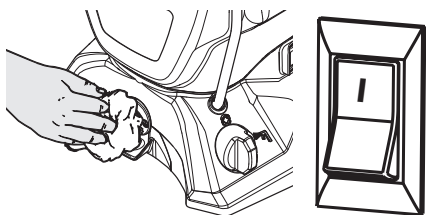

- 5) Koppla pumpen till läge FRÅN.

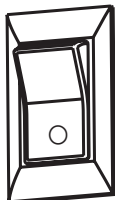

- 6) Sätt tillbaka inloppsfilteret och tryck på knappen på filtret.

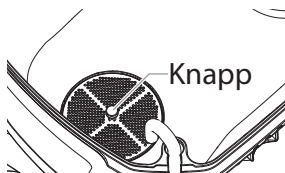

- 7) Torka av hela anläggningen, slangen och pistolen med en fuktig trasa, för att ta bort färgrester.
- 8) Sätt högtrycksslangen på utloppsventilen igen och sätt locket på tanken.

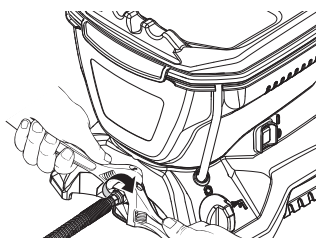

FÖRVARING OCH KONSERVERING AV PISTOLEN

- 1) Lossa avtryckarhandtagets styrning från filterhuset genom att dra styrningen framåt från filterhuset.

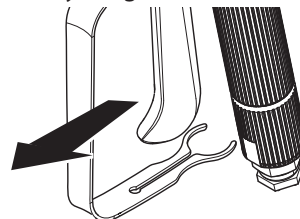

- 2) Skruva av huset.

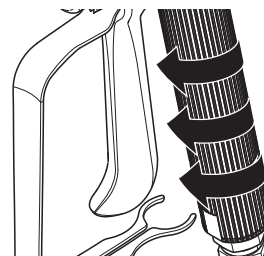

- 3) Vrid pistolen och fyll i några droppar olja.

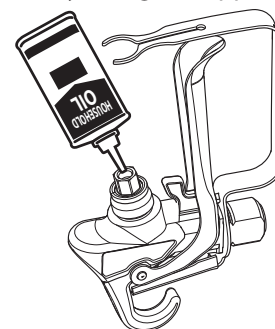

- 4) Sätt ihop pistolen igen.

VARNING

Anläggningen måste alltid göras trycklös före underhållsarbeten (se SLÄPPA UT TRYCKET, sid 26).

PROBLEM

A. Sprutan startar inte.

ORSAK

- 1) Stickkontakten är inte ansluten till vägguttaget.
- 2) TILL/FRÅN-brytaren står på FRÅN.
- 3) Sprutan stängs av, eftersom trycket fortfarande är tillräckligt.
- 4) Ingen ström i vägguttaget.
- 5) Förlängningskabeln är skadad eller har för liten area.

ÅTGÄRDER

- 1) Anslut nätkabeln.
- 2) Ställ TILL/FRÅN-brytaren på TILL
- 3) Motor startar eller stängs av under sprutning beroende på hur mycket tryck som behövs. Detta är normalt. Fortsätt att spruta.
- 4) Kontrollera spänningsförsörjningen noggrant.
- 5) Byt förlängningskabel.

B. Sprutan startar men den suger inte upp någon färg när PRIME/SPRAY-omkopplaren vrids till PRIME-läget.

- 1) Anläggningen är inte luftad eller läcker.
- 2) Tanken är tom.
- 3) Sprutan står inte på golvet.
- 4) Stopp i inloppsfilteret.
- 5) Inlopps- eller utloppsventilen kärvar.

- 6) Ta sprutan till en verkstad, som är auktoriserad av Wagner.
- 1) Försök att lufta anläggningen igen.
- 2) Fyll på tanken.
- 3) Ställ sprutan på golvet.
- 4) Rengör inloppsfilteret.
- 5) Rengör in- och utloppsventilerna och byt slitna delar. Inloppsventilen är ev. igensatt av gamla färgrester. Tryck på inloppsfilterets hake för att lossa den.

C. Sprutan suger upp färg, men när man drar i avtryckarhandtaget på pistolen, sjunker trycket.

- 6) Inloppsventilen är sliten eller skadad.
- 7) Stopp i PRIME/SPRAY-ventilen.
- 1) Slitet sprutmunstycke.
- 2) Stopp i inloppsfilteret.
- 3) Stopp i pistol- eller munstycksfilteret.

- 6) Sätt i inloppsventilen igen.
- 7) Ta sprutan till en verkstad, som är auktoriserad av Wagner.
- 1) Byt sprutmunstycket mot ett nytt.
- 2) Rengör inloppsfilteret.
- 3) Rengör eller byt mot ett lämpligt filter. Utbytesfilter bör alltid finnas i lager.
- 4) Späd eller sila färgen.
- 5) Rengör eller byt utloppsventilsats.
- 6) Sätt i inloppsventilen igen.

D. PRIME/SPRAY-ventilen står i läge SPRAY och sprutmaterial rinner genom returslangen.

- 6) Skadad eller sliten inloppsventilsats.
- 1) Igensatt eller sliten PRIME/SPRAY-ventil.

- 1) Ta sprutan till en verkstad, som är auktoriserad av Wagner.

E. Läckage på sprutpistolen.

- 1) De inre delarna av pistolen är slitna eller igensatta.

- 1) Ta sprutan till en verkstad, som är auktoriserad av Wagner.

F. Läckage på munstyckshållaren.

- 1) Sprutmunstycket är fel ihopsatt.

- 1) Kontrollera munstyckshållaren och sätt vid behov ihop den på rätt sätt.

- 2) En tätning är sliten.

- 2) Byt tätning.

G. Sprutpistolen sprutar inte.

- 1) Stopp i sprutmunstycket eller pistolfilteret.

- 1) Rengör sprutmunstycke- eller pistolfilteret. Se **Avlägsna stopp i sprutmunstycket.**

- 2) Sprutmunstycket är i CLEAN-läget (rengöring).

- 2) Ställ sprutmunstycket i SPRAY-läget.

- 3) PRIME/SPRAY-omkopplaren vreds inte till SPRAY-läget.

- 3) Vrid PRIME/SPRAY-omkopplaren till SPRAY-läget.

H. Sprutbilden innehåller skuggor eller ränder.

- 1) Stopp i pistol, sprutmunstycke eller inloppsfilter.
- 2) Slitet sprutmunstycke.
- 3) För tjock färg.
- 4) Tryckfall.

- 1) Rengör filtren och sila färgen.
- 2) Byt sprutmunstycke.
- 3) Späd färgen.
- 4) Se orsaker och åtgärder under problem C.

SPRUTPISTOL

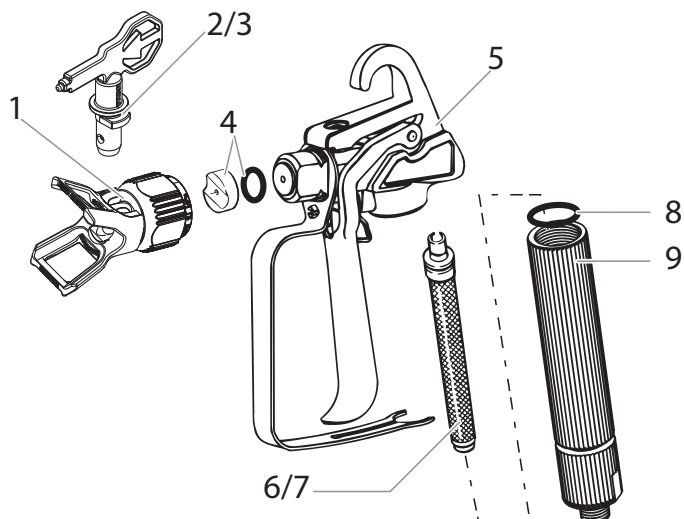

Nr.	Reservdelsnr.	Beskrivning	Antal
1	0517 200	Munstyckshållare	1
2*	0517 311	Dysa 311 (för tunnflytande material)	1
3*	0517 515	Dysa 515 (för tjockflytande material)	1
4*	0517 900	Hållare med underläggsbricka	1
5*	2399 788	Komplett pistolsats (inkl. pos. 1,7,8,9)	1
6*	0418 711	Rött filter	2
7*	0418 713	Vitt filter	2
8*	2337 235	Tätning	1
9	2337 245	Filterhus	1

* Förslitningsdelar: Ingår inte i garantin



Vid användning av ett annat munstycke måste även passande filter användas.

Dysa 311 → Rött filter
Dysa 515 → Vitt filter

SPRUTAGGREGATET

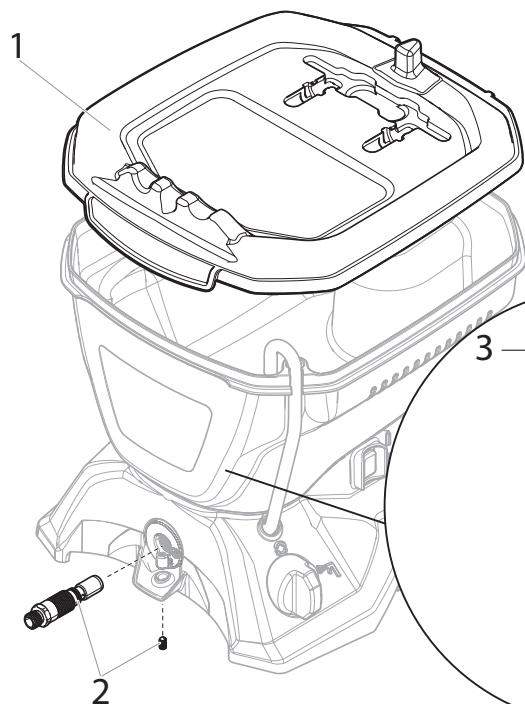

Nr.	Reservdelsnr.	Beskrivning	Antal
1	2399 762	Lock till behållare	1
2	2399 767	Utloppsventil	1
3*	2399 777	Inloppsfilter	1
4*	2399 783	Inloppsventil	1
5	2398 073	10 m Sprutslang	1

* Förslitningsdelar: Ingår inte i garantin

Tillbehör (ingår inte i leveransen)

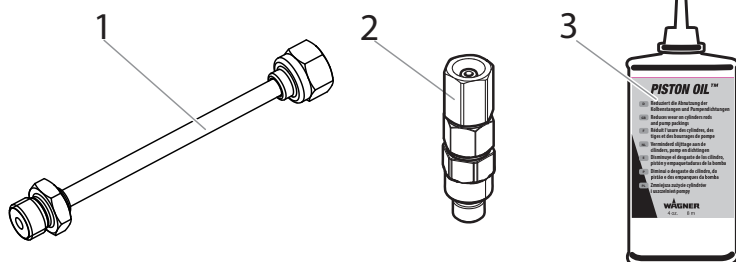

Nr.	Reservdelsnr.	Beskrivning	Antal
1	0517 700	Munstycksförlängare (30 cm)	1
2	2397 787	Vridlänk för pistol	1
3	508 619	Olja (118ml)	1

3+1 års garanti

Garantin gäller i 3 år, räknat från inköpsdagen (kassakvitto). Garantin förlängs med ytterligare tolv månader om utrustningen registreras inom fyra veckor från inköpsdatum på www.wagner-group.com/3plus1. Registrering är endast möjlig om köparen godkänner att informationen som ska lämnas sparas. Garantin omfattar och begränsas till kostnadsfri åtgärd av brister, som kan härledas till användning av icke felfria material vid tillverkningen eller monteringsfel, eller byte av defekta delar. Vid användning eller drift, samt egna monteringar eller reparationer, som inte är beskrivna i vår bruksanvisning, upphör garantin att gälla. Dessutom gäller inte garantin för förslitningsdelar. Garantin gäller inte för yrkesmässig användning. Vi förbehåller oss uttryckligen rätten att avgöra vad som är ett garantifall. Garantin upphör att gälla om utrustningen har öppnats av andra personer än servicepersonal från WAGNER. Garantin gäller inte för transportskador, underhållsarbeten samt skador och fel som beror på bristande underhållsarbete. Vid ett garantiärende måste innehavaren kunna visa upp originalkvittot på förvärvet. I den utsträckning det är möjligt enligt gällande lag, utesluter vi allt ansvar för person-, sak-, eller följdskador, i synnerhet när utrustningen har använts till annat ändamål än som är angivet i bruksanvisningen, inte har startats eller reparerats enligt vår bruksanvisning, eller reparationer utförts självständigt av en icke-fackman. Reparationer och underhållsarbeten, som omfattar mer än vad som beskrivs i bruksanvisningen, förbehåller vi oss rätten att utföra i vår fabrik. Vänd er till inköpsstället vid garantireklamation eller reparation.

Miljöskydd

 Maskinen samt tillbehör och förpackning ska lämnas in för återvinning. Den får inte kastas i hushållssoporna. Var miljömedveten! Lämna utrustningen till kommunens återvinningscentral eller fråga leverantören. Färgrester och lösningsmedel får inte släppas ut i avloppssystemet, dagvattenledningarna eller kastas i hushållsavfallet. Dessa ska lämnas in som specialavfall på återvinningsstationen. Läs anvisningarna på produktförpackningen.

Viktiga anvisningar om produktansvaret!

Enligt ett EU-direktiv ansvarar tillverkaren endast för sin produkt vid produktfel om alla delarna kommer från tillverkaren eller om dessa har godkänts av tillverkaren och monterats korrekt och används korrekt på maskinen. Vid användning av tillbehör eller reservdelar från annan tillverkare kan ansvaret bortfalla helt eller delvis, om användningen av tillbehör eller reservdelar från annan tillverkare orsakar fel på produkten.

EU Konformitetsförklaring

Vi intygar och ansvarar för, att denna produkt överensstämmer med följande norm och dokument:

2006/42/EG, 2014/30/EU, 2011/65/EU, 2012/19/EU

Använta harmoniserade normer:

EN 12100, EN 1953, EN 62841-1, EN 55014-1, EN 55014-2, EN 61000-3-2, EN 61000-3-3, EN 62233

EU-konformitetsförklaringen medföljer produkten.

Den kan vid behov beställas genom ordernummer **2396006**.

ADVARSEL!

**Forsiktig, fare for skader ved innsprøyting!
Airless-apparater bygger opp ekstremt høye sprøytetrykk.**

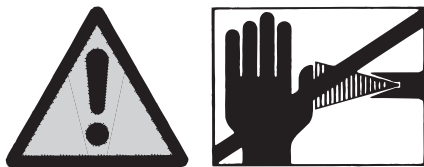

1

**Plasser aldri fingre, hender eller andre kroppsdeler inn i sprøytestrålen!
Rett aldri sprøytepistolen mot deg selv, eller mot personer og dyr.
Bruk aldri sprøytepistolen uten berøringsbeskyttelse for sprøytestråle.**

**Sprøyteskader må aldri behandles som harmløse snittskader.
Ved hudskader på grunn av sjiktpåføringsstoff eller løsemidler må lege
oppføres snarest for rask, fagkyndig behandling. Informer legen om
sjiktpåføringsstoffet eller løsemidlet som er benyttet.**

2

**Før enhver idriftsetting må følgende punkter i bruksanvisningen
overholdes:**

- 1. Apparater med feil skal ikke brukes.**
- 2. Sprøytepistolen sikres med sikringsspak på trekkbøylen.**
- 3. Jording må sikres - Tilkoblingen må skje med en forskriftsmessig
jordet vernebryter-stikkontakt.**
- 4. Tillatt driftstrykk fra høytrykksslangen og sprøytepistolen må
kontrolleres.**
- 5. Alle tilkoblingsdeler må kontrolleres for tetthet.**

3

**Anvisninger for regelmessig rengjøring og vedlikehold av
apparatet må alltid overholdes.**

**Før alle arbeider på apparatet og ved hver arbeidspause skal følgende
regler følges:**

- 1. Sprøytepistol og høytrykksslange trykkavlastes.**
- 2. Sprøytepistolen sikres med sikringsspak på trekkbøylen.**
- 3. Slå av apparatet.**

Pass på sikkerheten!

Vi gratulerer med kjøpet av ditt nye WAGNER Airless - høytrykks-sprøyteapparat.

Les denne håndboken nøye før første gangs bruk av apparatet og følg sikkerhetsanvisningene. Ta godt vare på håndboken og sikkerhetsanvisningene.

Du har anskaffet et kvalitetsprodukt som forutsetter omsorgsfullt vedlikehold og pleie for å oppnå feilfri funksjon.

Viktig! Etter hver bruk må apparatet rengjøres.

Dersom apparatet ikke rengjøres, vil det medføre feilfunksjoner! Det overtas intet garantiansvar for feil som er forårsaket av forurensinger. Ved feil må det rengjorte apparatet kontrolleres en gang til, før det sendes inn til kundetjenesten.

Forklaring for anvendte symboler

	Angir en umiddelbart truende fare. Hvis denne ikke unngås, vil det medføre død eller alvorlige skader.
	Angir brukstips og andre spesielt nyttige merknader.
	Bruk egnede høreklokker ved arbeidet.
	Bruk egnet pustefilter ved arbeidet.
	Bruk egnede vernehansker ved arbeidet.

Generelle sikkerhetsanvisninger

Advarsel!



Les alle sikkerhetsanvisninger og merknader. Forsømmelser ved overholdelse av sikkerhetsmerknadene og oppførte anvisninger kan forårsake elektrisk støt, brann og/eller alvorlige skader. Begrepet "elektroverktøy" som benyttes i det følgende, betyr strømdrevet elektroverktøy (med strømkabel) og batteridrevet elektroverktøy (uten strømkabel).

1. Sikkerhet på arbeidsplassen

- Hold arbeidsområdet rent og godt belyst. Uorden og ikke opplyste arbeidsområder kan medføre ulykker.
- Det å ikke arbeides med apparatet i eksplosjonsfarlige områder hvor det finnes brennbare væsker, gasser eller støv. Elektrisk verktøy lager gnister som kan antenne støvet eller dampen.
- Hold barn og andre personer borte under bruk av elektroverktøyet. Dersom du blir forstyrret, vil du kunne miste kontrollen over apparatet.

2. Elektrisk sikkerhet

- Tilkoblingspluggen for apparatet må passe til stikkkontakten. Pluggen må ikke endres på noen måte. Benytt aldri adapterkontakter sammen med jordede apparater. Pluggen som ikke er endret og passende stikkontakter reduserer faren for elektrisk støt.
- Unngå kroppskontakt med jordede overflater, som rør, varmeapparater, kokeplater og kjøleskap. Det foreligger økt fare for elektrisk støt når kroppen din er jordet.
- Hold apparatet borte fra regn og fuktighet. Inntrenging av vann i et elektrisk apparat øker faren for elektrisk støt.
- Ikke belast kablet ved å bære apparatet, henge det opp eller for å trekke ut pluggen fra stikkkontakten. Hold kablet borte fra varme, olje, skarpe kanter eller apparatdeler som beveger seg. Skadde eller sammenviklede kabler øker faren for elektrisk støt.
- Når du arbeider med et elektrisk verktøy i friluft, må det bare benyttes skjøtekabler som også er beregnet for utendørs bruk. Bruk av skjøtekabel for utendørs bruk reduserer faren for elektrisk støt.
- Når bruk av utstyret i fuktige omgivelser ikke kan unngås, må det benyttes en feilstrøm-vernebryter. Bruk av feilstrøm-vernebryter forhindrer faren for elektrisk støt.

3. Sikkerhet for personer

- Vær oppmerksom og pass på hva du gjør, bruk fornuft ved arbeidet med elektrisk verktøy. Ikke bruk apparatet når du er trett eller under påvirkning av narkotika, alkohol eller medikamenter. Et øyeblikks uoppmerksomhet under bruk av apparatet kan medføre alvorlige skader.
- Benytt personlig verneutstyr og alltid vernebriller. Bruk av personlig verneutstyr, som støvmaske, glifaste vernesko, vernehjelm eller hørselsvern, avhengig av innsatstype for det elektriske verktøyet, reduserer faren for skader.
- Unngå utilsiktet idriftsetting. Sørg for at bryteren er i posisjonen "AV" før pluggen settes i stikkkontakten. Dersom du holder fingeren på bryteren når apparatet bæres, eller dersom apparatet kobles til strømforsyningen når det er innkoblet, kan det medføre ulykker.
- Fjern justeringsverktøy eller fastnøkler før apparatet innkobles. Et verktøy eller en nøkkel som befinner seg i en roterende apparatdel, kan medføre skader.
- Unngå unormal kroppsholdning. Sørg for en stabil plassering og behold alltid likevekten. Dermed kan du bedre kontrollere apparatet i uventede situasjoner.
- Benytt egnede klær. Ikke bruk vide klær eller smykker. Hold hår, klær og hansker borte fra deler som beveger seg. Løse klær, smykker og langt hår kan gripes fast av deler som beveger seg.
- Dette apparatet er ikke beregnet for personer (inkludert barn) med begrensede fysiske, sensoriske eller psykiske ferdigheter eller med manglende erfaring og/eller kunnskaper, med mindre de holdes under oppsyn av en person som

har ansvar for sikkerheten eller mottar anvisninger om hvordan apparatet brukes fra denne personen. Barn skal holdes under oppsikt for å sikre at de ikke leker med apparatet.

- h) Ikke stol på falsk trygghet, og ikke bryt gjeldende sikkerhetsregler for elektroverktøy, selv om du er vant til å bruke slikt verktøy og føler at du behersker det. Manglende aktsomhet fører til alvorlige skader i løpet av få sekunder.

4. Omsorgsfull omgang med og bruk av elektrisk verktøy

- a) **Apparatet må ikke overbelastes. Bruk bare elektroverktøy som er beregnet for ditt arbeid.** Med passende elektroverktøy vil du arbeide bedre og sikrere i det aktuelle ytelsesområdet.
- b) **Benytt aldri elektroverktøy hvor bryteren er defekt.** Et elektroverktøy som ikke kan slås på og av, er farlig og må repareres.
- c) **Trekk ut støpslet fra stikkontakten før det utføres innstillinger på apparatet, ved utskifting av tilbehørsdeler eller når apparatet skal legges til side.** Disse sikringstiltakene vil hindre at apparatet starter utilsiktet.
- d) **Oppbevar elektroverktøy som ikke er i bruk, utenfor rekkevidde for barn. La aldri personer benytte apparatet når disse ikke er fortrolig med dette eller ikke har lest bruksanvisningen.** Elektroverktøy er farlig når det brukes av personer uten erfaring.
- e) **Behandle apparatet forsiktig. Kontroller at bevegelige deler fungerer uten problemer og er fastklemmt, om delene er brukket eller er skadet slik at apparatets funksjoner påvirkes. Sørg for at skadde deler repareres før apparatet tas i bruk.** Mange ulykker er forårsaket av at elektroverktøyet er dårlig vedlikeholdt.
- f) **Bruk alltid elektroverktøy, tilbehør, tilhørende verktøy osv. i henhold til anvisningene og alltid slik det er foreskrevet for den aktuelle apparattypen. Ta hensyn til arbeidsforholdene og aktiviteten som skal utføres.** Bruk av elektroverktøy for andre oppgaver enn det som er foreskrevet, kan medføre farlige situasjoner.
- g) **Sørg for at alle håndtak og gripeflater er tørre, rene og fri for olje og fett.** Glatte håndtak og gripeflater vanskeliggjør sikker betjening og kontroll av elektroverktøyet i uforutsette situasjoner.

5. Service

- a) **Sørg for at apparatet alltid repareres av kvalifisert fagpersonale og bare med originale reservedeler.** På denne måten sørger du for at sikkerheten for apparatet ivaretas.
- b) **Når strømtilkoblingen for apparatet er skadet, må den skiftes ut av produsenten eller en tilsvarende kvalifisert person, for å unngå farer.**

Sikkerhet for helse



Merk! Bruk pustefilter: Lakktåke og løsemiddeldamp er farlig for helsen. Arbeid alltid i godt ventilerte rom eller med kunstig ventilasjon. Det anbefales å bruke arbeidsklær, vernebriller, hørselsvern og vernehansker.

Brennbare sjiktpåføringsstoffer



Sprøytepistoler må ikke brukes for sprøyting av brennbare stoffer.

Ekspllosjonsbeskyttelse



Apparatet må ikke benyttes i verksteder som faller inn under ekspllosjonsbeskyttelsesdirektivet.

Ekspllosjons- og brannfare ved sprøytearbeider på grunn av tennkilder



Det må ikke være noen tennkilder i nærheten, f.eks. åpen flamme, røyking med sigaretter, sigarer og tobakkspiper, gnister, glødetråder, varme overflater osv.

Elektrostatisk opplading (gnist- eller flammedannelser)



Avhengig av flythastigheten til sjiktpåføringsstoffet ved sprøyting kan det i noen tilfeller oppstå elektrostatisk opplading i apparatet. Dette kan medføre gnist- eller flammedannelser ved utlading. Det er derfor nødvendig at apparatet alltid er jordet i den elektriske installasjonen. Tilkoblingen må skje med en forskriftsmessig jordet vernebryterstikkontakt.

Ventilasjon

For å unngå brann- og ekspllosjonsfare samt helseskader ved sprøytearbeider må det finnes en god naturlig ventilasjon eller kunstig ventilasjon.

Sikring av apparat og sprøytepistol

Alle slanger, tilkoblinger og filterdeler må sikres før sprøytepumpen tas i bruk. Usikrede deler kan løsne med store krefter eller væsker kan presses ut med høyt trykk, og dette kan medføre alvorlige personskader. Sprøytepistoler må alltid sikres ved montering og demontering og ved avbrudd i arbeidet.

Returstøt i sprøytepipstolen



Ved høyt driftstrykk medfører utløsning av trekkbøylen et returstøt på opp til 15 Nm. Dersom du ikke er forberedt på dette, kan hånden støtes bakover eller du kan miste balansen. Dette kan medføre personskader. En kontinuerlig belastning på grunn av dette returstøtet kan medføre varige helseskader.

Maks. driftstrykk

Det tillatte driftstrykket for sprøytepipstolen, sprøytepipstol-tilbehør og høytrykksslanger må ikke være lavere enn det maksimale driftstrykket på 110 bar (11 MPa), som angitt på undersiden av apparatet.

Sjiktpåføringsstoff

Vær oppmerksom på farene som følger med sprøytestoffet og legg også merke til anvisningene på beholderne eller merknadene fra stoffprodusenten. Sprøyt aldri stoffer hvor du ikke er kjent med risikoen.

Høytrykksslange (sikkerhetsmerknader)



Forsiktig, fare for skader ved innsprøyting! Ved slitasje, knekking og ikke tiltenkt bruk kan det oppstå lekkasjesteder i høytrykksslengen. Fra et slikt lekkasjested kan det sprøytes væske inn i huden.

Kontroller høytrykksslanger grundig før enhver bruk.

Skadet høytrykksslange må umiddelbart skiftes ut.

Reparer aldri defekte høytrykksslanger selv!

Skarpe bøyinger eller knekk må unngås, minste bøyeradius omtrent 20 cm.

Det må ikke kjøres over høytrykksslanger og det må beskyttes mot skarpe gjenstander og kanter.

Trekk aldri i høytrykksslanger for å flytte på apparatet.

Høytrykksslanger skal ikke vriss.

Høytrykksslanger må ikke legges i løsemidler. Utsiden må bare tørkes av med en fuktig klut.

Legg høytrykksslengen slik at det ikke er fare for snubling.

Elektrostatisk opplading i sprøytepipstolen og høytrykksslengen blir avledet gjennom høytrykksslengen. Den elektriske motstanden mellom tilkoblingene for høytrykksslengen må derfor være lik eller mindre enn 197 kΩ/m (60 kΩ/ft.)



På grunn av funksjonen, sikkerheten og levetiden skal det bare benyttes originale WAGNER-høytrykksslanger og sprøytedyser. For oversikt, se "Reservedelsliste".



Med gamle høytrykksslanger øker risikoen for skader. Wagner anbefaler at høytrykksslengen skiftes ut etter 6 år.

Tilkobling for apparatet

Tilkoblingen må skje med en forskriftsmessig jordet vernebryter-stikkontakt. Tilkoblingen må være utstyrt med en vernebryteranordning $INF \leq 30$ mA.

Stille opp apparat



Ved arbeider i lukkede rom:

Det må ikke kunne dannes løsemiddelholdige damper i området ved apparatet. Apparatet plasseres på motsatt side av sprøyteobjektet. Det skal være en minsteavstand på 5 m mellom apparat og sprøytepipstol.

Ved arbeider i friluft:

Det må ikke kunne drive løsemiddelholdige damper over til apparatet. Legg merke til vindretningen. Plasser apparatet slik at det ikke kommer noen løsemiddelholdige damper fram til apparatet som kan lagre seg opp der. Det skal være en minsteavstand på 5 m mellom apparat og sprøytepipstol.

Vedlikehold og reparasjon



Før alle arbeider med apparatet må det gjennomføres en trykkavlastning og strømpluggen må trekkes ut av stikkontakten.

Rengjøring av apparatet



Fare for kortslutning ved inntrenging av vann!

Sprut aldri på apparatet med høytrykksvasker eller damp høytrykksvasker.

Rengjøring av apparatet med løsemidler



Ved rengjøring av apparatet med løsemidler må det ikke sprøytes eller pumpes inn i en beholder med liten åpning (mannlokk). Fare på grunn av dannelse av eksplosiv gass/luftblanding. Beholderen må være jordet. Bruk aldri brennbare materialer for rengjøring.

Jording av sprøyteobjektet

Sprøyteobjektet som skal sjiktpåføres, må være jordet.



Hvis væske akkumuleres i depotet i utløpsventilen, er det en mulig at det er en lekkasje i stempelpakningen. Ved fortsatt arbeid kan det oppstå avrenning av fuktighet og smuss under apparatet.

Materialer som kan brukes

- Dispersjons- og lateksmaling for innvendig bruk.
- Vann- og løsemiddelholdig lakk og lasurer. Lakkmalning, olje, skillemiddel, kunstharpikslakk, PVC-lakk, forhåndslakk, grunningslakk, fyller og rustbeskyttelsesmaling.

Ikke egnede materialer

- Materialer som inneholder sterkt slipende bestanddeler, fasademaling, alkaliske løsninger og syreholdige sjiktpåføringsstoffer.
- Brennbare sjiktpåføringsstoffer. Materialer som inneholder acetone eller nitrofortynning.

Anvendelsesområde

Overflatebehandling av innvendige vegger samt små og mellomstore gjenstander utendørs (f.eks. hagegjerder, garasjedører osv.)

Ervervsmessig bruk er utelukket.

Tekniske data	
Spennning	230 V, 50 Hz
Ytelse opptak	350 W
Beskyttelsesklasse	I
Maksimalt trykk	11 Mpa (110 bar)
Flytmengde ved 69 bar (0 bar)	0,9 l/min (2,0 l/min)
Maksimal temperatur for sjiktpåføringsmaterialet	43°C
Lydtryknivå* Toleranse	78 dBA K= 4 db
Lydeffektnivå* Toleranse	91 dBA K= 4 db
Svingningsnivå** Toleranse	3,8 m/s ² K = 1,5 m/s ²
Maksimal omgivelsestemperatur	40 °C
Pumpe	Stempelpumpe
Maks. Volum øvre beholder	5,5 l
Maks. dysestørrelse	515 HEA
Maks lengde på slangen	22,5 m
Tomvekt (pumpe, slange, pistol)	4,1 kg

* Målt i henhold til EN 50580

** Målt i henhold til EN 60745-1

Informasjon om svingningsnivå

Det angitte svingningsnivået er målt i henhold til normert testprosedyre og kan brukes for sammenligninger mellom elektroverktøy.

Svingningsnivået benyttes ved en innledende vurdering av svingningsbelastningen.

Merk! Svingningsutslippsverdien kan avvike fra den angitte verdien ved den aktuelle bruken av elektroverktøyet, avhengig av måten elektroverktøyet brukes på. Det

er nødvendig å fastlegge sikkerhetstiltak for beskytte brukeren og disse skal vurdere risikoen ved de aktuelle bruksbetingelsene (det skal tas hensyn til alle deler av driftssyklusen, for eksempel perioder hvor elektroverktøyet er utkoblet, men også perioder hvor dette er innkoblet, og går uten belastning).

Merkeskiltet og produksjonskoden er plassert på undersiden av enheten.

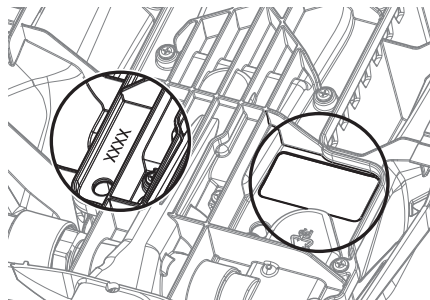

Komponenter

- Sprøytetipistol med filter
- Dyseholder
- Høytrykkslange 7,5 m lang

Nødvendig monteringsverktøy

- To gaffelnøkler.



Strømpluggen må ikke settes inn i stikkkontakten før apparatet er fullstendig montert.

Betjeningselementer og funksjoner

PÅ/AV-bryter	PÅ/AV-bryteren slår apparatet på og av (0=AV, I=PÅ)
Sprøytetipistol	Utstøtingen av væsken styres med sprøytetipistolen.
Sprøyteslange	Sprøyteslangen kobler sammen pistolen og pumpen.
Returslange	Ved avlufting føres væsken tilbake til tanken gjennom returslangen.
PRIME/SPRAY-bryter	PRIME/SPRAY-bryteren fører væsken til sprøyteslangen ved innstillingen SPRAY og til returslangen ved innstillingen PRIME.

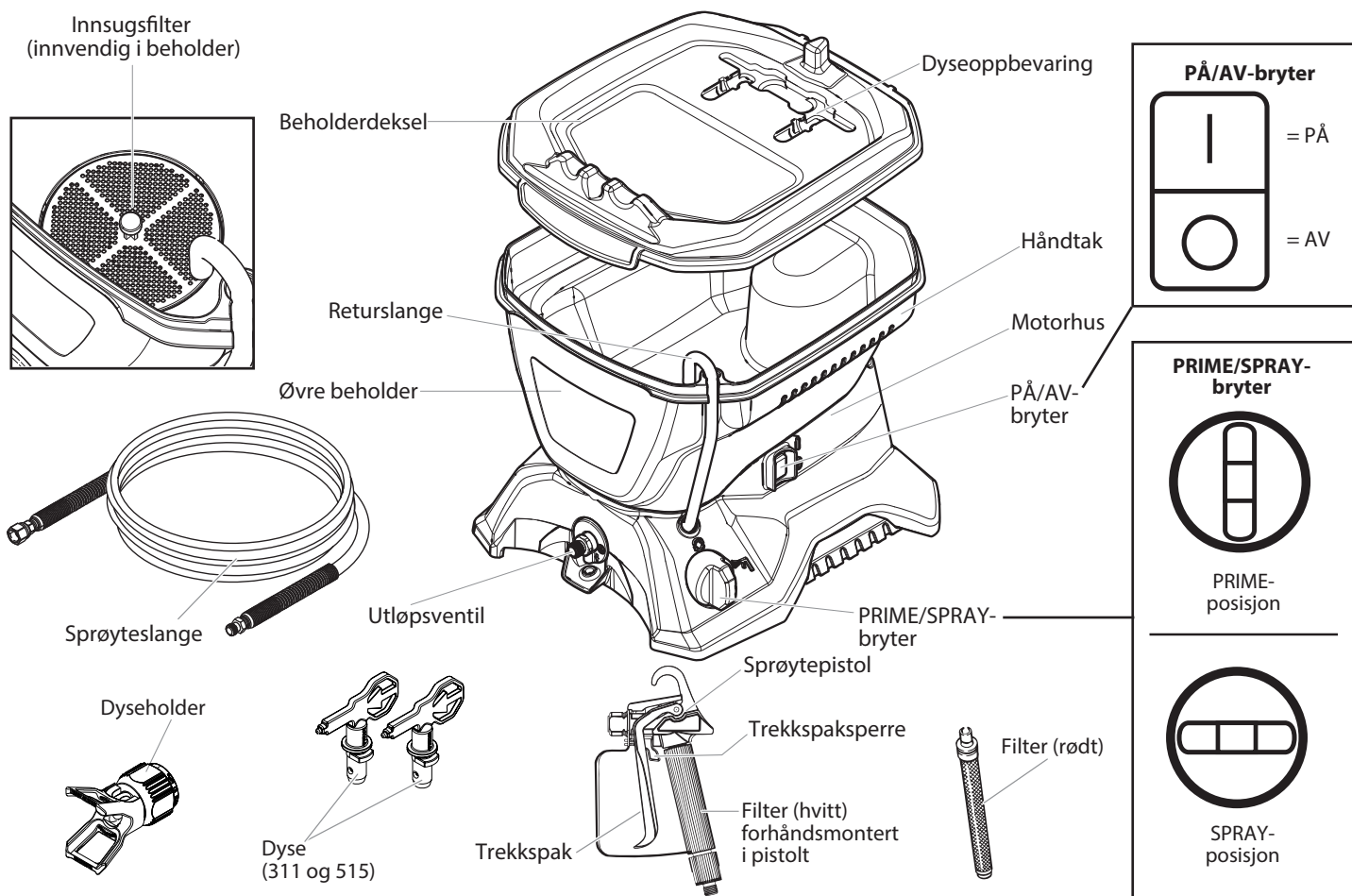

Montering

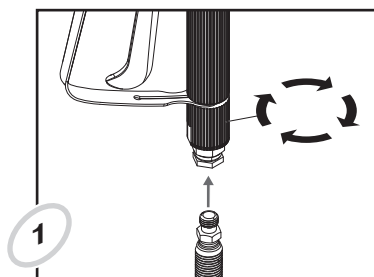

1 Sett sprøytetipistolen på den innsnevrede enden av slangen og vri pistolen på slangen. Trekk gjengene godt til med en fastnøkkel.

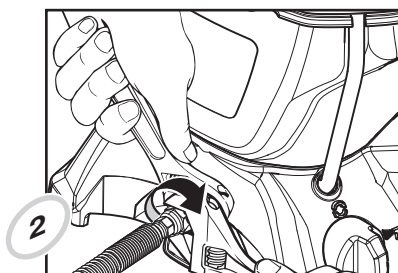

2 Skru gjengene på den andre enden av slangen på slangetilkoblingen. Hold slangetilkoblingen fast med en fastnøkkel og stram slangen med en annen fastnøkkel.

Forberedelse av malingen

For å unngå en rask tilstopping av dyse og filter anbefaler vi å røre opp og sile malingen før den helles i maskinen. Det er viktig med en jevn og fin konsistens. Følg anvisningene fra produsenten.

Velge dyse og pistolfilter

Velg egnet pistolfilter i forhold til dysestørrelsen som brukes.

Dysestørrelse	Maling	Filter
311	For tyntflytende stoffer, f.eks. akrylmaling, grunningsmaling, beis, ...	rød
515	For tyktflytende stoffer, f.eks. emulgeringsmaling for innvendig påføring, lateksmaling, hulromforsegling, ...	hvitt

Sikre og avsikre pistolen



Når sprøytedysen skal festes eller når sprøytedysen ikke er i bruk, må trekkspaken alltid være sikret.

Sikre pistolen

Pistolen er sikret når sperren for trekkspaken står i 90° vinkel (rett vinkel) i forhold til trekkspaken (hvilken som helst retning).

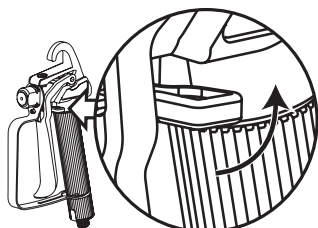

Avsikre pistolen

For å avsikre pistolen dreies sperren for trekkspaken slik at den står i samme retning som trekkspaken.

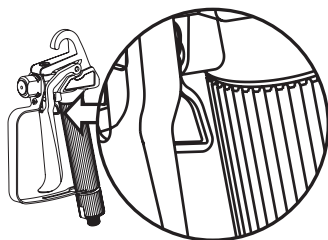

Sette inn kontakten for sprøyteapparatet

- 1) Sørg for at PÅ/AV-bryteren står i AV-posisjonen.
- 2) Tilkoblingen må skje i en korrekt jordet stikkontakt.

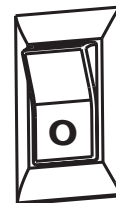

Gjøre apparatet trykkløst



Ved ENHVER utkobling av apparatet må dette først gjøres trykkløst. Sprøyteslangen gjøres trykkløs med denne framgangsmåten.

- 1) Sikre sprøytepistolen og sett PÅ/AV-bryteren i AV-posisjonen.
- 2) Vri PRIME/SPRAY-bryteren til PRIME-posisjonen.
- 3) Avsikre sprøytepistolen, rett den mot en trekloss eller papp og bruk trekkspaken.
- 4) Sikre sprøytepistolen.

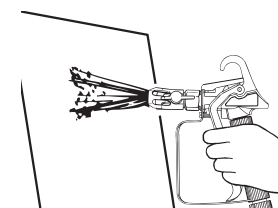
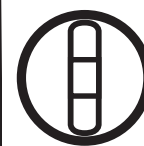
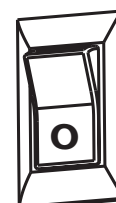

Tørrkjøring



Drift uten væske fører til økt slitasje og skade på pumpen. Ikke la enheten under noen omstendigheter kjøre tørt i mer enn 30 sekunder.

Klargjøre pumpen for drift

- 1) Pass på at innsugsfilteret i tanken er plassert korrekt. Det kan eventuelt gripe inn som vist på bildet.
- 2) Trykk en gang på knappen på filteret. Dermed sikres korrekt funksjon i innsugsventilen.

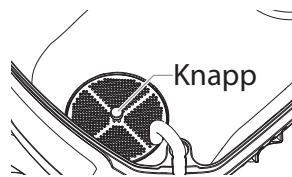

Det anbefales å utføre følgende trinn med vann først, for å kontrollere om systemet og tilkoblingene er tette.

- 3) Fyll tanken med stoffet som skal brukes ved sprøytingen etterpå. Ikke fyll mer enn opp til påfyllingsstrek (se figuren).



- 4) Vri PRIME/SPRAY-bryteren til PRIME-posisjonen.

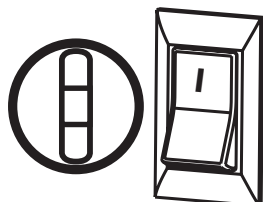

- 5) Sett inn strømkabelen for sprøyteapparatet og sett PÅ/AV-bryteren i PÅ-posisjonen.

- 6) Kontrollerat arbeidsmaterialet renner gjennom returslangen.
- 7) Sett pumpen på AV.

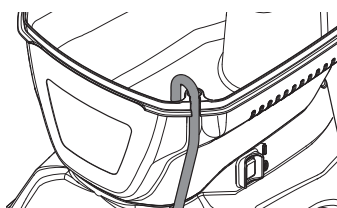

Monter dekselet under drift. Lokket er ikke lufttett når det er lukket. Ikke vipp det fulle apparatet.

Oppsuging av materialet

Gjennomfør følgende trinn uten at sprøytedyseren er festet på pistolen.

- 1) Avsikre sprøytetippen og vri PRIME/SPRAY-bryteren til PRIME-posisjonen.



- 2) Bruk trekkspaken og **HOLD FAST**, rett sprøytetippen samtidig mot en avfallstank.

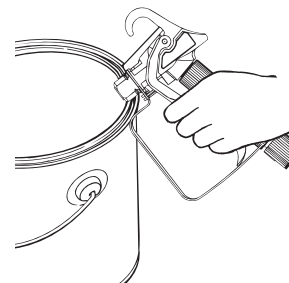

- 3) Slå på pumpen.



ADVARSEL



Væskestrålen må ikke berøres med hendene.

- 4) Mens trekkspaken holdes inne vris PRIME/SPRAY-bryteren til SPRAY. Hold trekkspaken inne inntil all luft, vann eller løsemidler er fullstendig fjernet fra sprøyteslangen og malingen flyter uhindret.

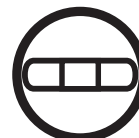
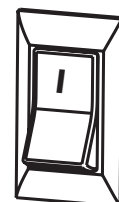

- 5) Slipp trekkspaken, vri PRIME/SPRAY-bryteren til PRIME-posisjonen og slå pumpen AV.

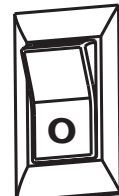

- 6) Rett pistolen mot avfallstanken en gang til og bruk trekkspaken slik at slangen blir helt trykkløs.
- 7) Sikre sprøytetippen.
- 8) Vri sprøytedyset inn på pistolen. Stram for hånd.
- 9) Sett inn dysen (spissen skal her peke i sprøyteretningen).

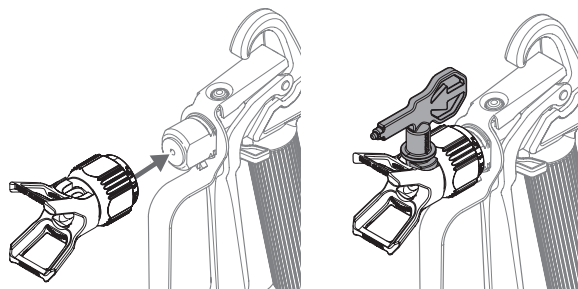

Apparatet er nå driftsklart.

Anvendelse

⚠ FORSIKTIG

Pass på at malingslangen ikke er knekket og at det ikke befinner seg noen gjenstander med skarpe kanter i nærheten.

- 1) Slå pumpen PÅ og vri PRIME/SPRAY-bryteren til SPRAY-posisjonen.
- 2) Så snart motoren utkobles, avsikres sprøytepistolen, sprøyt mot en testflate for å kontrollere sprøytebildet.

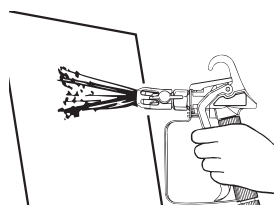
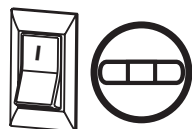

Dersom slangen ikke bygger opp nok trykk, slås motoren automatisk av. Motoren innkobles og utkobles avhengig av trykkbehovet.



Godt sprøyteresultat



Dårlig sprøyteresultat (striper)

Dersom sprøytebildet har skygger eller striper, kan det ha følgende årsaker: Sprøytedyse eller sprøytefilter kan være tilstoppet, sprøytedyse er slitt eller malingen er ikke nok fortynnet. Ytterligere informasjon under "Feilsøking ved sprøyting" på neste side.

Sprøyteteknikk

Nøkkelen til et høyverdig sprøytearbeid er en jevn påføring på hele flaten. Dette oppnås med en jevnt fordelt sprøytestråle. Legg merke til følgende TIPS.

TIPS: Beveg armen med jevn hastighet og fast avstand mellom sprøytepistolen og sprøyteflaten. Optimal avstand er 25 til 30 cm mellom sprøytedysen og sprøyteflaten.

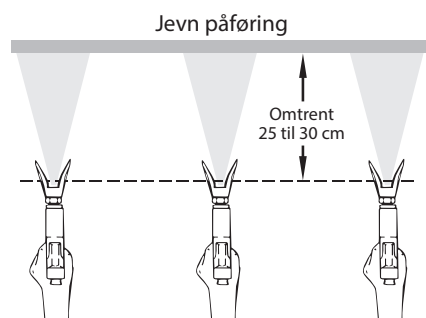

Utfør sprøytebevegelsen med jevn hastighet.

TIPS: Hold sprøytepistolen i rett vinkel mot sprøyteflaten for å oppnå et jevnt fordelt sprøytebilde.

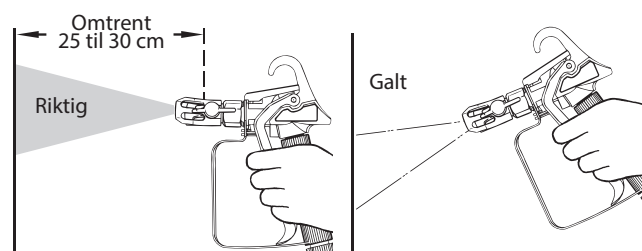

TIPS: Hold sprøytepistolen i rett vinkel mot sprøyteflaten. Utfør sprøytebevegelsen med armen og ikke med håndleddet.

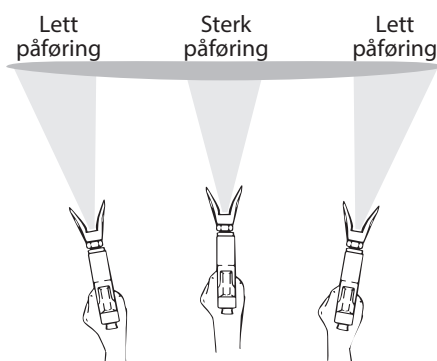

Ikke vri håndleddet ved sprøytingen.

TIPS: Betjen trekkspaken ved starten på sprøytebanen og slipp løs igjen ved enden av banen. Ikke betjen trekkspaken midt i banen. En slik framgangsmåte vil medføre et ujevnt, flekkete sprøytebilde.

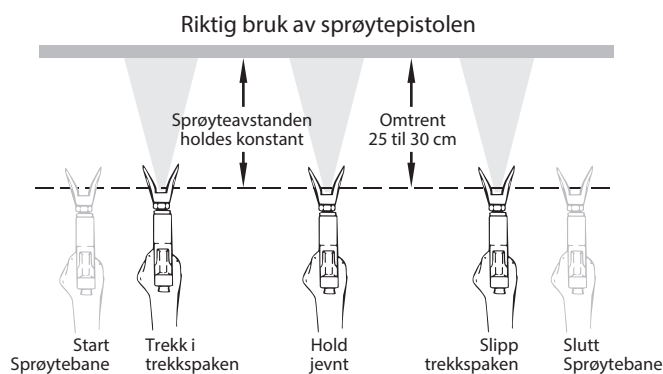

ANDRE TIPS

La sprøytebildene overlappe hverandre med omtrent 30 %. Dette fører til en jevn påføring. Når sprøytingen skal avsluttes, må framgangsmåten i GJØRE APPARATET TRYKKLØST utføres og strømpluggen trekkes ut. Ved sprøyting må lokket på tanken være på. DERSOM ARBEIDET SKAL AVBRYTES I MER ENN EN TIME, UTFØRES FRAMGANGSMÅTEN FOR KORTVARIG LAGRING, SLIK SOM BESKREVET I AVSNITTET LAGRING I DENNE HÅNDBOKEN (side 49).

I det følgende er det angitt mindre problemer som kan oppstå ved sprøytingen. Dersom et av disse problemene oppstår, påvirkes stofflyten og dermed også sprøytebildet, eller pistolen vil ikke lenger levere ut noe stoff.

For å løse et av disse problemene må anvisningene på denne siden følges.

Fjern tilstoppingen i sprøytedysen



ADVARSEL

Det er helt forbudt å fjerne tilstoppingen i dysen med fingerspissene.

FORSIKTIG

Ved rengjøringen av dysen må det ikke brukes nåler eller andre spisse gjenstander. Dette kan føre til skader på hardmetaldysen.

Dersom sprøytebildet er uregelmessig eller dersom det ikke kommer ut noe sprøytestoff når pistolen betjenes, utføres følgende trinn:

- 1) Slå av pumpen, slipp løs trekkspaken og sikre pistolen.

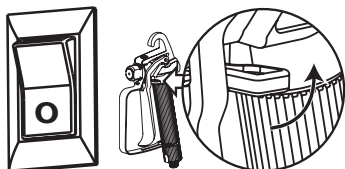

- 2) Vri den omkoblingsbare dysen 180°, slik at pilen peker i retning mot pistolens bakside.

Når sprøytedysen står under trykk, kan det være vanskelig å vri den. Vri PRIME/SPRAY-bryteren til PRIME-posisjonen og betjen trekkspaken på pistolen. På denne måten slippes trykket ut og dreiningen av dysen blir enklere.

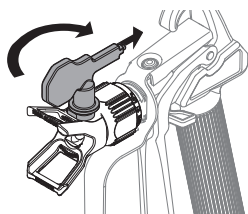

- 3) Vri PRIME/SPRAY-bryteren til SPRAY-posisjonen.

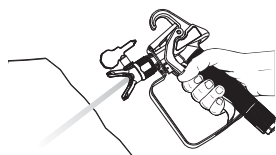

- 4) Avsikre sprøytepistolen, rett pistolen mot en trekloss eller papp og bruk trekkspaken. På denne måten kan trykket i sprøyteslangen blåse ut hindringen som forårsaker tilstoppingen. Når dysen blir frigjort, presses maling ut med høyt trykk.

Dersom det fortsatt ikke kommer ut noe maling fra sprøytedysen, utføres trinnene som er nevnt i den neste spalten.

- 5) Slipp løs trekkspaken og sikre pistolen.
- 6) Vri dysen slik at pilen peker forover igjen (SPRAY-posisjon)

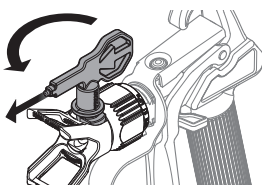

- 7) Avsikre pistolen og gjenoppta sprøyteforløpet.

Fjern tilstoppingen i sprøytepistolfilteret

Filteret må rengjøres etter all bruk av sprøyteapparatet. Ved arbeider med tykflytende maling må filteret eventuelt rengjøres oftere.

- 1) Følg fremgangsmåten **Gjøre apparatet trykkløst** (side 43).
- 2) Løsne sprutbeskyttelsen fra filterhuset ved å trekke den av forover fra filterhuset. Vri av huset.

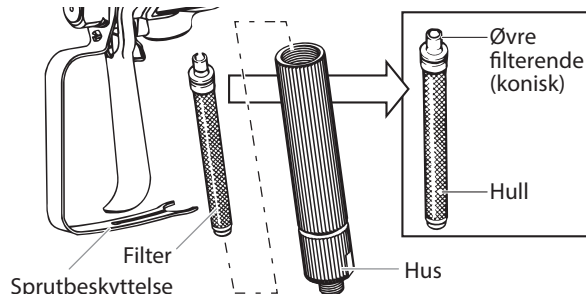

- 3) Fjern filteret fra sprøytepistolhuset og rengjør med en egnet rengjøringsløsning (varmt såpevann).

Legg merke til om det er avleiringer i stoffet som benyttes, ved rengjøringen av filteret. Se **Siling av maling**, (side 43).

- 4) Skru inn huset igjen og trykk sprutbeskyttelsen inn på huset igjen.

FORSIKTIG

Filteret må aldri bearbeides med skarpe gjenstander!

- 5) Sett inn det rengjorte filteret i pistolen med den koniske enden oppover.

Den koniske enden av filteret må settes korrekt inn i filteret. Dysen vil ellers kunne bli tilstoppet eller det vil ikke komme noe stoff ut av pistolen lenger.

- 6) Sett inn fjæren i låsen og skru fast låsen i pistolhuset igjen.

Fjern tilstoppingen i innsugsfilteret

- 1) Følg fremgangsmåten **Gjøre apparatet trykkløst** (side 49).
- 2) Tøm tanken fullstendig (se **Tømme tanken**, side 47).
- 3) Fjern innsugsfilteret fra tanken. Det kan være nødvendig å bruke en skrutrekker for å løsne filteret.
- 4) Rengjør innsugsfilteret med en egnet rengjøringsløsning (varmt såpevann).
- 5) Sett inn filteret igjen.

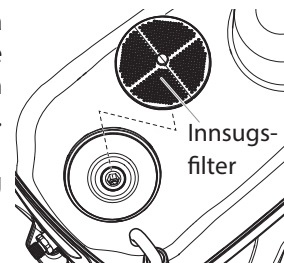

Dersom du fortsatt har problemer med sprøytingen etter å ha utført trinnene som er beskrevet på denne siden, finner du flere informasjoner på siden **FEILSØKING** (side 51)

Viktige anvisninger for rengjøring

LES DISSE ANVISNINGENE OG ADVARSLERNE FØR RENGJØRING AV SPRØYTEAPPARATET!

- Grundig rengjøring og smøring av sprøyteapparatet er den viktigste forutsetningen for feilfri funksjon i apparatet etter lagring.
- Rengjør sprøyteapparatet og komponentene med et egnet rengjøringsmiddel (f.eks. varmt såpevann ved vannløselige sprøytematerialer).
- Etter rengjøring av sprøyteapparatet skal rengjøringsløsningen kasseres på korrekt måte.

Tømme tanken

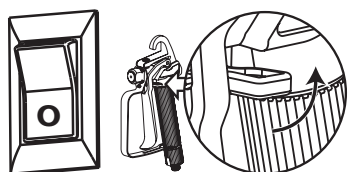

- 1) Utfør alle trinnene i prosedyren "Gjøre apparatet trykkløst" (side 43).
- 2) Fjern dekslet fra tanken.
- 3) Hold apparatet i de to håndtakene til høyre og venstre.
- 4) Løft sprøyteapparatet og hold det slik at væsken kan renne ut i originalbeholderen via en av de fremre hjørnene i tanken.

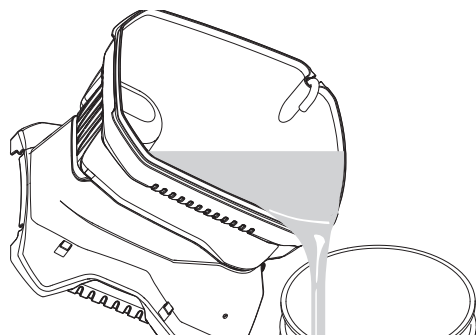

⚠ ADVARSEL

Dersom apparatet er fylt med sprøytemateriale, kan det være svært tungt. Løft apparatet med armene, ikke med ryggen, for å unngå skader.

⚠ FORSIKTIG

Pass på at underlag og møbler er tildekket for å unngå skader på eiendom.

Tømme malingslangen

Ved å utføre disse trinnene kan malingresten som er igjen i sprøyteslangen, gjenbrukes.

- 1) Sikre pistolen, fjern sprøytedysesettet og vri PRIME/SPRAY-bryteren til PRIME-posisjonen.

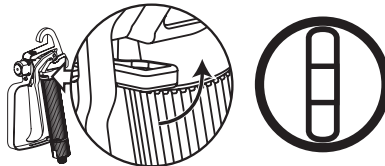

- 2) Fyll tanken med den egnede rengjøringsløsningen.
- 3) Hold sprøytepipstolen på kanten av malingbeholderen, betjen trekkspaken og hold.



- 4) Slå pumpen PÅ mens trekkspaken holdes inne, og vri PRIME/SPRAY-bryteren til SPRAY-posisjonen.

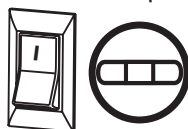

La pumpen gå til all maling er tømt ut av slangen og til det kommer rengjøringsløsning ut av pistolen.

- 5) Slipp trekkspaken og vri PRIME/SPRAY-bryteren til PRIME-posisjonen.
- 6) Hold sprøytepipstolen på kanten av en **annen beholder**, betjen trekkspaken og hold.
- 7) Vri PRIME/SPRAY-bryteren til SPRAY-posisjonen og betjen trekkspaken inntil væsken som kommer væske ut av pistolen, er klar.

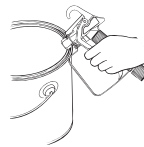

Det må eventuelt etterfylles rengjøringsløsning i tanken.

- 8) Vri PRIME/SPRAY-bryteren til PRIME-posisjonen og betjen trekkspaken på pistolen en gang til, for å gjøre den trykkløs.

Spyle tanken

- 1) Spyl tanken nøye med den egnede rengjøringsløsningen.

Pass på at det ikke drypper noe rengjøringsløsning inn i motorhuset.

- 2) Fjern innsugsfilteret fra tankbunnen og rengjør dette. Det kan være nødvendig å bruke en skrutrekker for å løsne filteret.

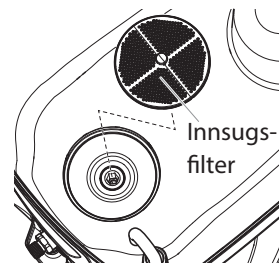

- 3) Sett inn filteret igjen og kasser rengjøringsløsningen på korrekt måte.

Spyle sprøyteapparatet

- 1) Fyll tanken med **NY** rengjøringsløsning.
- 2) Vri PRIME/SPRAY-bryteren til PRIME-posisjonen og slå pumpen PÅ.

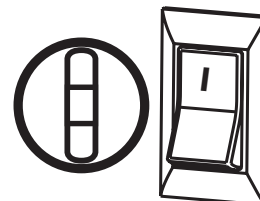

- 3) La rengjøringsløsningen fra pumpen sirkulere gjennom returslangen i 2 til 3 minutter.
- 4) Sett pumpen på AV.

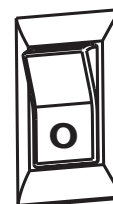

- 5) Kasser rengjøringsløsningen på korrekt måte og fortsett på neste side med **rengjøring av sprøytepipstol-komponenter**.

RENGJØRING AV SPRØYTEPISTOL-KOMPONENTER

- 1) Følg fremgangsmåten **Gjøre apparatet trykkløst** (side 43).
- 2) Fjern sprøytepipstolen fra malingslangen ved hjelp av gaffelnøkkelen.
- 3) Ta filteret ut av sprøytepipstolen (se **Fjern tilstoppingen i sprøytepipstolfilteret**, side 46).
- 4) Fjern sprøytedysen fra dyseholderen.

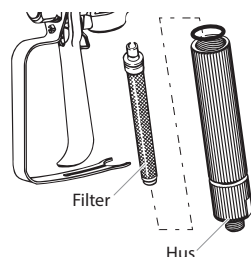
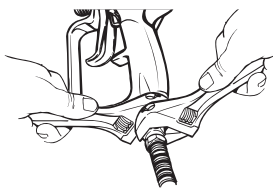
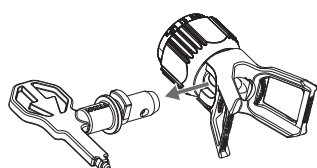

- 5) Rengjør sprøytedysen og filteret med en myk børste og med den egnede rengjøringsløsningen. Pass på at underlagsskiven og holderen i bakre del av sprøytedysesettet fjernes og rengjøres.

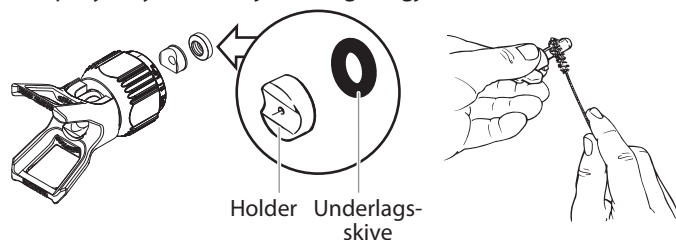

- 6) Drypp noen dråper olje inn i pipstolhuset (se området som er merket med pil nedenfor).
- 7) Sett sammen sprøytepipstolen igjen:
 - Sett først inn pipstolfilteret med den koniske enden og skru fast låsen med fjæren.
 - Monter sprøytedyse, holder og underlagsskive, sett på dyseholderen.

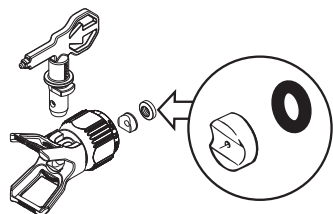
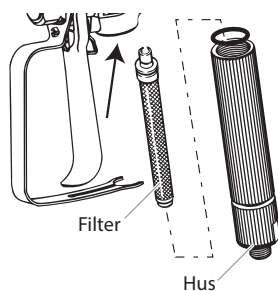

- 8) Drei malingslangen inn på sprøytepipstolen igjen. Stram med gaffelnøkkelen.

VIKTIG!

Etter rengjøring av pumpen anbefales det å spyle pumpen på nytt med varmt såpevann som klargjøring for lagring. Gjenta anvisningene under Spyling av pumpe.

RENGJØRE INNSUGSVENTIL

Dersom det oppstår problemer med innsugingen i pumpen, må innsugsventilen eventuelt rengjøres eller skiftes ut. Dette problemet kan være forårsaket av ufagmessig rengjøring og/eller lagring.

- 1) Fjern innsugsfilteret fra tankbunnen.
- 2) Løsne og fjern innløpsventilhuset (1) med unbrakonøkkel (8 mm).

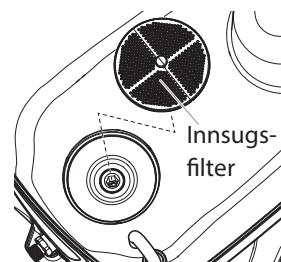

- 3) Fjern ventilsetet (2), kulen (3), fjæren (4) og O-ring (5) med et egnet verktøy (f.eks. spiss tang, pinsett).

Tips: Alternativt kan apparatet vendes opp ned med lokket på og delene slippes ut ved å slå på undersiden av enheten.

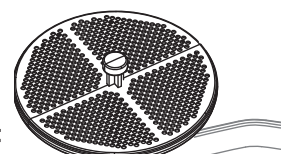

- 4) Kontroller alle deler og ventilområdet (6) i beholderen og rengjør grundig. Ødelagte deler skal byttes ut.
- 5) O - ringen på innløpsventilhuset (1) skal smøres godt.
- 6) Sett inn alle deler som vist på illustrasjonen. **Den koniske siden av innløpsventilsetet (2) må peke nedover.**
- 7) Innløpsventilhuset (1) festes godt med unbrakonøkkel (8 mm).

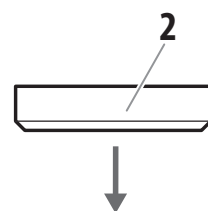
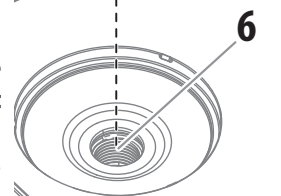
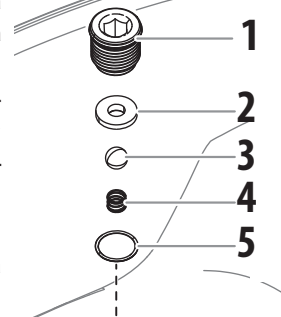

ERSTATTE UTLØPSVENTIL

Utskifting av utløpsventilen kan være nødvendig dersom sprøyteeffekten fortsatt ikke er tilfredsstillende etter at alle beskrevne trinn i denne håndboken under "Feilsøking ved sprøyting" er utført.

- 1) Fjern høytrykkslangen fra utløpsventilen med to skiftenøkler.

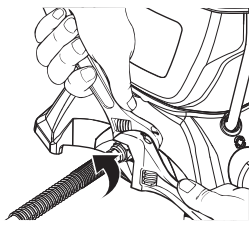

- 2) Løsne skruen (2,5 mm unbrakonøkkel) på bunnen av utløpsventilen, **men ikke fjern den.**

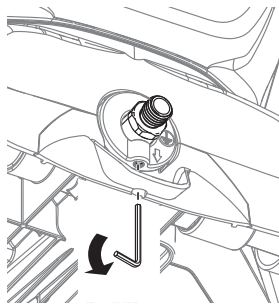

- 3) Fjern utløpsventilen fra basisenheten med en skiftenøkkel.

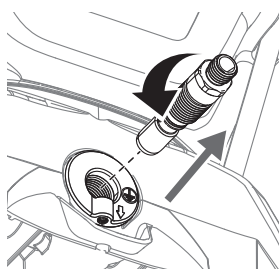

- 4) Kontroller utløpsventilen og rengjør grundig (spesielt kulesetet på baksiden). Byttes om nødvendig.

- 5) Kontroller utløpsventilhuset innvendig. Fjern malingrester.

- 6) Sett inn igjen den nye eller rengjorte utløpsventilen (skru fast i utløpsventilhuset med en gaffelnøkkel).

- 7) Trekk til skruen igjen.

⚠ ADVARSEL

Trekk skruen godt til for å sikre jording av slangen og pistolen.

KORTVARIG LAGRING (OPP TIL 8 TIMER)**Sette ut av drift**

- 1) Gjennomfør alle trinn i prosedyren **GJØRE APPARATET TRYKKLØST** (side 43).

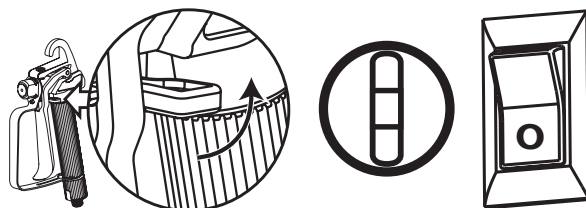

- 2) Fyll langsomt inn en halv kopp vann på malingen, slik at denne ikke tørker ut. Sett dekelet på tanken igjen.
- 3) Legg sprøytepistolen inn i en fuktig klut og plasser dette i en plastpose. Steng posen slik at den er lufttett.



- 4) Trekk ut strømpluggen for sprøyteapparatet.
- 5) Ved kortvarig lagring plasseres sprøyteapparatet på et sikkert sted uten direkte sollys.

IDRIFTSETTING

- 1) Ta pistolen ut av plastposen og rør vannet inn i malingen.
- 2) Sørg for at PRIME/SPRAY-bryteren står i PRIME-posisjonen.
- 3) Sett inn strømpluggen for sprøyteapparatet og slå bryteren PÅ.
- 4) Vri PRIME/SPRAY-bryteren til SPRAY-posisjonen.
- 5) Test sprøyteapparatet på en egnet flate og start sprøytingen.



KLARGJØRING AV SPRØYTEAPPARATET FOR LENGRE LAGRING

- 1) Alle trinnene som er beskrevet på side 47 og 48 for **rengjøring**, må være gjennomført.
- 2) Fjern innsugsfilteret. Det kan være nødvendig å bruke en skrutrekker for å løsne filteret.

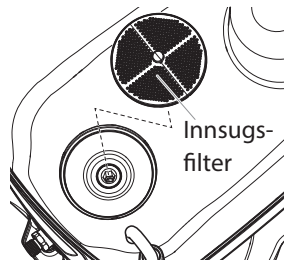

- 3) Fyll på ca. 60 ml tyntflytende maskinolje i innsugsventilen.



- 4) Fjern slangen fra utløpsventilen, legg en klut over utløpsventilen og slå bryteren PÅ. La apparatet gå i fem sekunder.

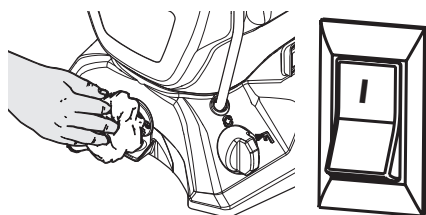

- 5) Sett pumpen på AV.

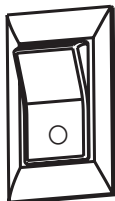

- 6) Sett inn nytt innløpsfilter og trykk på knappen på filteret.

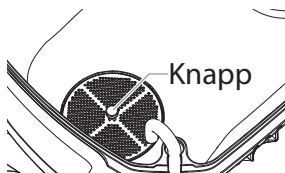

- 7) Tørk av hele apparatet, slangen og pistolen med en fuktig klut for å fjerne malingrester.
- 8) Sett høytrykkslangen inn på utløpsventilen igjen og sett dekselet på tanken.

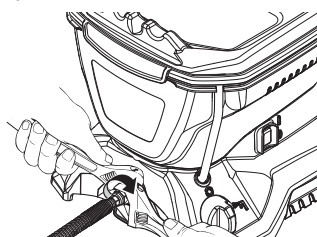

LAGRING/OPPBEVARING PISTOL

- 1) Løsne sprutbeskyttelsen fra filterhuset ved å trekke den av forover fra filterhuset.

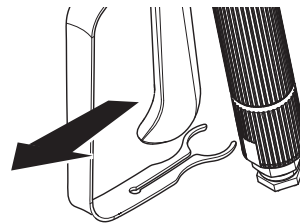

- 2) Vri av huset.

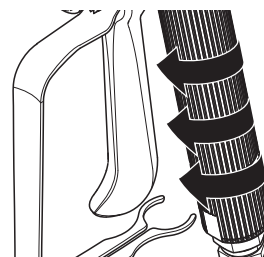

- 3) Drei pistolen og fyll inn noen dråper olje.

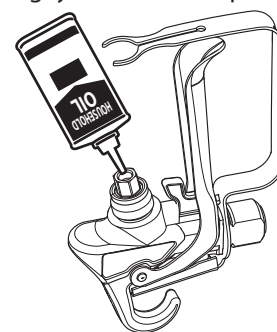

- 4) Monter pistolen igjen.

 **ADVARSEL**

Før vedlikeholdsarbeider må apparatet alltid gjøres trykkløst (se GJØRE APPARATET TRYKKLØST, side 43).

PROBLEM	ÅRSAK	TILTAK
A. Sprøyteapparatet starter ikke.	<ol style="list-style-type: none"> 1) Strømpluggen er ikke tilkoblet. 2) PÅ/AV-bryteren står på AV. 3) Sprøyteapparatet slår seg av fordi det fortsatt er trykk. 4) Det er ikke strøm i stikkkontakten. 5) Skjøtekabelen er skadet eller har for lavt ledningstverrsnitt. 6) Motoren er defekt. 	<ol style="list-style-type: none"> 1) Sett inn strømpluggen. 2) Sett PÅ/AV-bryteren i PÅ-posisjon. 3) Motoren slås PÅ og AV under sprøytingen avhengig av trykkbehovet. Dette er et normalt forløp. Fortsett med sprøytingen. 4) Kontroller strømtilførselen nøye. 5) Skift ut skjøteledningen. 6) Lever sprøyteapparatet til en Wagner-autorisert kundebehandler.
B. Sprøyteapparatet starter, men suger ikke inn maling når PRIME/SPRAY-bryteren settes i PRIME-posisjonen.	<ol style="list-style-type: none"> 1) Apparatet er ikke avluftet eller lekker. 2) Tanken er tom. 3) Apparatet står ikke på gulvet. 4) Innsugsfilteret er tilstoppet. 5) Innsugs- eller utløpsventilen er fastklemt. 6) Innsugsventilen er slitt eller skadet. 7) PRIME/SPRAY-ventilen er tilstoppet. 	<ol style="list-style-type: none"> 1) Forsøk å avluften apparatet på nytt. 2) Etterfyll tanken. 3) Sett apparatet på gulvet. 4) Rengjør innsugsfilteret. 5) Rengjør innsugs- og utløpsventilene og erstatt slitte deler. Innsugsventilen er eventuelt tilstoppet av gamle malingrester. Trykk på lasken på innsugsfilteret for å løse. 6) Sett inn innsugsventilen igjen. 7) Lever sprøyteapparatet til en Wagner-autorisert kundebehandler.
C. Sprøyteapparatet suger inn maling, men med en gang trekkspaken på pistolen betjenes, faller trykket.	<ol style="list-style-type: none"> 1) Sprøytedysen er slitt. 2) Innsugsfilteret er tilstoppet. 3) Pistol- eller sprøytedysefilteret er tilstoppet. 4) Malingen er for tyktflytende eller grov. 5) Utløpsventilsettet er tilsmusset eller slitt. 6) Innsugsventilsettet er skadet eller slitt. 	<ol style="list-style-type: none"> 1) Erstatt sprøytedysen med en ny dyse. 2) Rengjør innsugsfilteret. 3) Rengjør eller erstatt med egnet filter. Reservefilter må alltid være tilgjengelig. 4) Fortynn malingen eller sil den av. 5) Rengjør eller erstatt utløpsventilsettet. 6) Sett inn innsugsventilen igjen.
D. PRIME/SPRAY-ventilen står på SPRAY og det flyter stoff gjennom returslangen.	<ol style="list-style-type: none"> 1) PRIME/SPRAY-ventilen er tilsmusset eller slitt. 	<ol style="list-style-type: none"> 1) Lever sprøyteapparatet til en Wagner-autorisert kundebehandler.
E. Sprøytepistolen lekker.	<ol style="list-style-type: none"> 1) De innvendige delene av pistolen er slitt eller tilsmusset. 	<ol style="list-style-type: none"> 1) Lever sprøyteapparatet til en Wagner-autorisert kundebehandler.
F. Dyseholderen lekker.	<ol style="list-style-type: none"> 1) Sprøytedysen er ikke montert på korrekt måte. 2) En pakning er slitt. 	<ol style="list-style-type: none"> 1) Kontroller dyseholderen og sett den eventuelt sammen på korrekt måte. 2) Skift pakningen.
G. Sprøytepistolen spruter ikke.	<ol style="list-style-type: none"> 1) Sprøytedysen eller pistolfilteret er tilstoppet. 2) Sprøytedysen står i CLEAN-posisjon (rengjøring). 3) PRIME/SPRAY-bryteren er ikke vridd til SPRAY-posisjonen. 	<ol style="list-style-type: none"> 1) Rengjør sprøytedyse- eller pistolfilteret. Se Fjern tilstoppingen i sprøytedysen. 2) Still sprøytedysen i SPRAY-posisjonen. 3) Vri PRIME/SPRAY-bryteren til SPRAY-posisjonen.
H. Sprøytebildet har skygger eller striper.	<ol style="list-style-type: none"> 1) Pistol, sprøytedyse eller innsugsfilteret er tilstoppet. 2) Sprøytedysen er slitt. 3) Malingen er for tykk. 4) Trykkfall. 	<ol style="list-style-type: none"> 1) Rengjør filteret og sil av malingen. 2) Skift sprøytedysen. 3) Fortynn malingen. 4) Se årsaker og avhjelpingstiltak under problem C.

SPRØYTEPISTOL

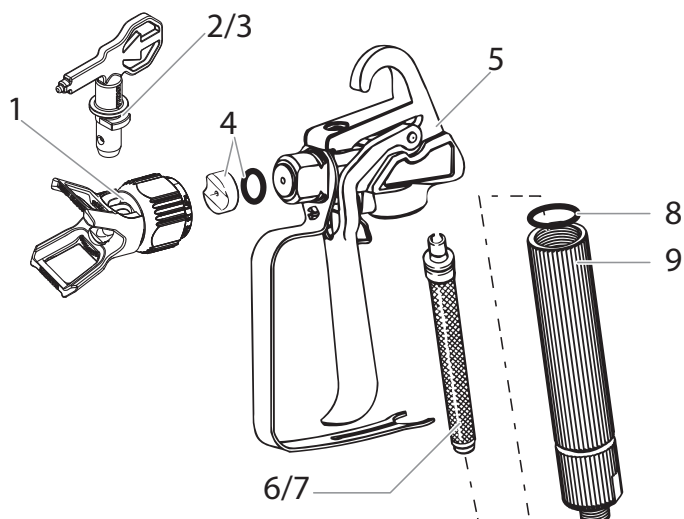

Nr.	Delenr.	Beskrivelse	Mengde
1	0517 200	Dyseholder	1
2*	0517 311	Dyse 311 (for tyntflytende materialer)	1
3*	0517 515	Dyse 515 (for tyktflytende materialer)	1
4*	0517 900	Holder med underlagsskive	1
5*	2399 788	Komplett pistolsett (inkl. pos. 1,7,8,9)	1
6*	0418 711	Filter rødt	2
7*	0418 713	Filter hvitt	2
8*	2337 235	Pakning	1
9	2337 245	Hus	1

* Slitedeler: Dekkes ikke av garantien



Ved bruk av andre dyser må det også benyttes passende filter.

Dyse 311 → Filter rødt

Dyse 515 → Filter hvitt

SPRØYTEAPPARAT

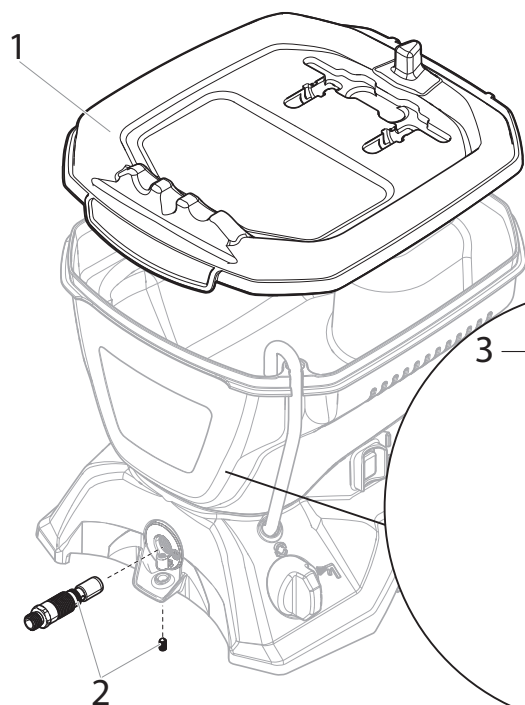

Nr.	Delenr.	Beskrivelse	Mengde
1	2399 762	Beholderdeksel	1
2	2399 767	Utløpsventil	1
3*	2399 777	Innsugsfilter	1
4*	2399 783	Innsugsventil	1
5	2398 073	7,5 m sprøyteslange	1

* Slitedeler: Dekkes ikke av garantien

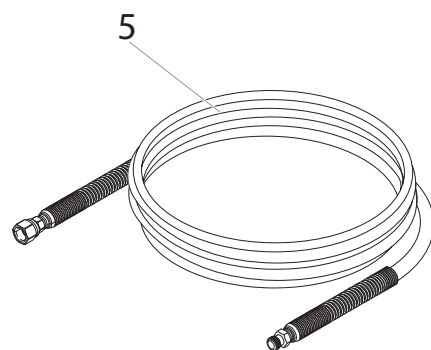
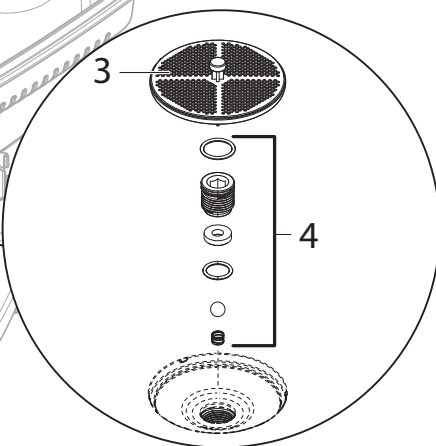

Tilbehør (følger ikke med ved levering)

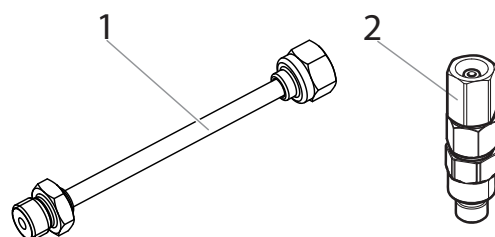

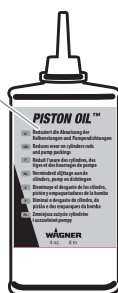

Nr.	Delenr.	Beskrivelse	Mengde
1	0517 700	Dyseforlenger (30 cm)	1
2	2397 787	Hengsel til pistol	1
3	508 619	Olje (118ml)	1



3+1 års garanti

Garantien varer i 3 år, regnet fra salgsdagen (kasselappen). Den forlenges i ytterligere 12 måneder dersom apparatet registreres på Internett på adressen www.wagner-group.com/3plus1 i løpet av 4 uker etter kjøpet. Registrering er bare mulig dersom kjøperen aksepterer at de registrerte dataene lagres. Garantien omfatter og begrenser seg til en kostnadsfri retting av mangler som beviselig er forårsaket av bruk av materialer som ikke er i orden ved produksjonen eller av monteringsfeil, eller kostnadsfri erstatning av de defekte delene. Bruk eller idriftsetting, samt monteringer og reparasjoner som du utfører selv og som ikke er beskrevet i bruksanvisningen, avslutter garantien. Deler som utsettes for slitasje, dekkes heller ikke av garantien. Garantiytelsen forutsetter at utstyret ikke brukes i ervervsmessig øyemed. Vi forbeholder oss alle rettigheter ved garantiytelsen. Garantien utgår dersom apparatet åpnes av andre personer enn WAGNER-servicepersonalet. Transportskader, vedlikeholdsarbeider og skader og feil på grunn av manglende vedlikeholdsarbeider faller ikke inn under garantiytelsene. Bevis på overtakelse av apparatet med originalkvittering må forelegges når det framlegges garantikrav. Med mindre noe annet er fastsatt i lover og forskrifter, overtar vi intet ansvar for noen personskader, skader på gjenstander eller følgeskader, spesielt dersom apparatet er benyttet til andre formål enn det som er fastsatt i bruksanvisningen, dersom det ikke er satt i drift eller reparert i henhold til bruksanvisningen eller dersom det er utført egne reparasjoner av ufagkyndig personale. Reparasjoner og vedlikeholdsarbeider som går utover det som er angitt i denne bruksanvisningen, må utføres i fabrikken. Ta kontakt med salgsstedet i garanti- og reparasjonssituasjoner.

Kassasjonsmerknader

-  Apparatet, samt tilbehør og emballasje skal returneres til en miljøvennlig gjenvinning. Ikke kast apparatet i husholdningsavfallet ved kassasjon. Vær miljøvennlig og lever apparatet til et lokalt gjenvinningspunkt eller ta kontakt med en faghandel.
-  Malingrester og løsemidler må ikke tømmes i avløpssystemet eller husholdningsavfallet. Dette er spesialavfall som skal kasseres separat. Følg anvisningene på produktemballasjen.

Viktig merknad om produktansvar!

I henhold til gjeldende produktansvarslovgivning fra 01.10.1990 vil produsenten bare ha ansvar for produktet når alle deler stammer fra produsenten eller disse er godkjent av ham, og at apparatet er montert og brukt på forskriftsmessig måte. Ved bruk av fremmed tilbehør og reservedeler kan ansvaret bortfalle, helt eller delvis, dersom bruken av fremmed tilbehør eller fremmede reservedeler medfører produktfeil.

EU samsvarserklæring

Vi erklærer med dette som eneste ansvarlige at dette produktet samsvarer med følgende aktuelle bestemmelser: 2006/42/EF, 2014/30/EU, 2011/65/EU, 2012/19/EU

Følgende harmoniserte normer er benyttet:

EN 12100, EN 1953, EN 62841-1, EN 55014-1, EN 55014-2, EN 61000-3-2, EN 61000-3-3, EN 62233

EU samsvarserklæringen er vedlagt produktet.

Den kan etterbestilles med ordrenummer **2396006** ved behov.

D **J. WAGNER GMBH**
Otto-Lilienthal-Str. 18
88677 Markdorf
T +49 0180 - 55 92 46 37
F +49 075 44 -5 05 11 69

SK **E-CORECO SK S.R.O.**
Kráľovská ulica 8/7133
927 01 Šaľa
T +42 1948882850
F +42 1313700077

CZ **E-CORECO S.R.O.**
Na Roudné 102
301 00 Plzeň
T +42 734 792 823
F +42 227 077 364

F **WAGNER FRANCE S.A.R.L.**
12 Avenue des Tropiques
Z.A. de Courtaboeuf
91978 Les Ulis Cedex
T +33 0825 011 111
F +33 (0) 1 69 81 72 57

GB **WAGNER SPRAYTECH (UK) LTD**
Innovation Centre
Silverstone Park
Silverstone
Northants NN12 8GX
T + 44 (0) 1327 368410

H **HONDIMPEX KFT.**
Kossuth L. u. 48-50
8060 Mór
T +36 (-22) - 407 321
F +36 (- 22) - 407 852

DK **ORKLA HOUSE CARE DANMARK A/S**
Stationsvej 13
3550 Slangerup
Danmark
T +45 47 33 74 00
F +45 47 33 74 01

NOR **ORKLA HOUSE CARE NORGE AS**
Nedre Skøyen vei 26,
PO Box 423, Skøyen
0213 Oslo
T +47 22 54 40 19

PL **PUT WAGNER SERVICE**
ul. E. Imieli 27
41-605 Swietochlowice
T +48/32/346 37 00
F +48/32/346 37 13

S **ORKLA HOUSE CARE AB**
Box 133
564 23 Bankeryd
Sweden
T +46(0)36 37 63 00

ROM **ROMIB S.R.L.**
str. Poligonului nr. 5 - 7
100070 Ploiesti ,judet Prahova
T +40-344801240
F +40-344801239

CH **J. WAGNER AG**
Industriestraße 22
9450 Altstätten
T +41 71 - 7 57 22 11
F +41 71 - 7 57 23 23

E
P **MAKIMPORT
HERRAMIENTAS, S.L.**
C/ Méjico nº 6
Pol. El Descubrimiento
28806 Alcalá de Henares (Madrid)
T 902 199 021 / 91 879 72 00
F 91 883 19 59

AUS **WAGNER SPRAYTECH
AUSTRALIA PTY. LTD.,**
14-16 Kevlar Close
Braeside, VIC 3195
T +61 9587 2000
F +61 9580 9120

I **FHC SRL**
Via Stazione 94,
26013 Crema (CR)
T 0373 204839
F 0373 204845

Vi tager forbehold for eventuelle fejl og ændringer.
Vi påtar oss inget ansvar för eventuella felaktigheter
och förbehåller oss rätten att utföra ändringar.
Forbehold om mulige feil og endringer.

Part. No. 2404196 C
09/2019_RS
© Copyright by J.Wagner GmbH